

– weishaupt –

prodotto

Informazioni sulle pompe di calore



Bollitore ACS in pompa di calore

Pompe di calore ACS Weishaupt WWP T 300 WA

Energia gratuita dalla natura

Le pompe di calore ACS Weishaupt sfruttano fino al 70% dell'energia contenuta nell'aria per produrre acqua calda sanitaria. Dato che questa risorsa è inesauribile e gratuita, le pompe di calore ACS sono una soluzione ideale anche a lungo termine per rendersi autonomi dal continuo incremento dei prezzi delle materie prime.

La pompa di calore ACS Weishaupt risulta estremamente efficiente con un COP di 3,6. Il COP (coefficiente di prestazione) indica il rapporto tra l'energia di riscaldamento ottenuta e l'energia elettrica fornita. Per fare un esempio, un COP pari a 3 indica che da un'unità di energia elettrica si ottengono tre unità di energia termica, poiché due unità di energia termica gratuite sono prelevate dall'ambiente.

La pompa di calore ACS viene impiegata per la produzione di acqua calda sanitaria in case uni e plurifamiliari. Inoltre, può essere utilizzata in combinazione con un sistema di riscaldamento a condensazione o in pompa di calore, con un impianto solare o con un impianto fotovoltaico. In questo modo si risparmia energia preziosa, offrendo ulteriori benefici come la deumidificazione e il raffrescamento dell'ambiente.



Classe di efficienza energetica A+
per produzione ACS (n_{wh}) con profilo di carico XL.



Smart Grid è sinonimo di predisposizione per l'allacciamento a reti elettriche intelligenti. Vengono così gestiti intelligentemente picchi di produzione di energia elettrica da fonti rinnovabili.

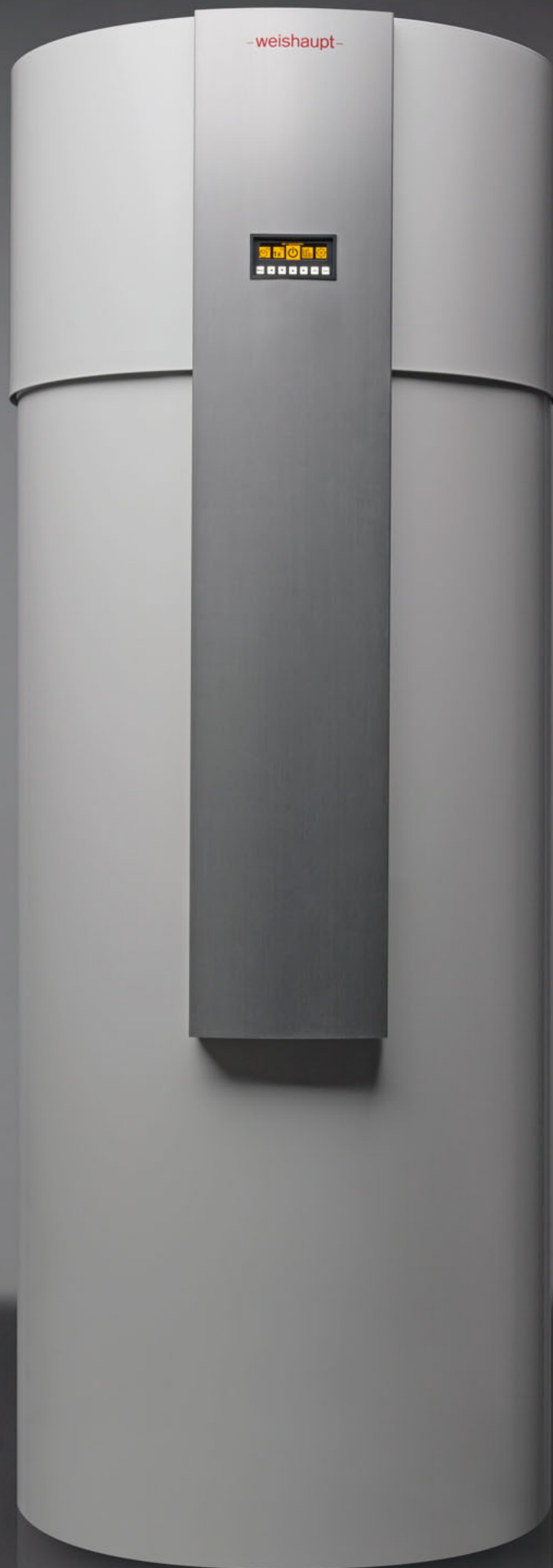

-weishaupt-



La soluzione per la produzione ACS: pompa di calore ACS Weishaupt

Con la pompa di calore ACS Weishaupt è possibile produrre in modo economico acqua calda sanitaria. Queste pompe di calore si prestano a molteplici applicazioni: impianti nuovi, impianti esistenti, in integrazione col solare termico e in combinazione con solare fotovoltaico.

La pompa di calore ACS utilizza per il riscaldamento dell'acqua sanitaria l'energia termica gratuita dell'ambiente o eventuale altro calore residuo disponibile. I luoghi di installazione ideali sono cantine o locali caldaia, ma anche

negozi e uffici. Grazie alla funzione sbrinamento, la pompa di calore può funzionare anche con temperature esterne di -8°C .

Per ogni esigenza la giusta soluzione

Le pompe di calore Weishaupt ACS con scambiatore termico a tubo liscio integrato sono utilizzabili in modo universale. Sia come sistema singolo per la produzione di acqua calda per tutto l'anno sia come sistema integrato nell'impianto termico con caldaia o con solare termico, grazie alla regolazione integrata di serie.

I buoni motivi per impiegare una pompa di calore ACS:

- 70% dell'energia utilizzata per la produzione ACS viene presa gratuitamente dall'aria ambiente
- Combinazione della pompa di calore ACS con il sistema di riscaldamento, solare o l'impianto fotovoltaico
- Benefici aggiuntivi come deumidificazione e raffrescamento
- Utilizzo del calore residuo di dispositivi elettrici ed elettronici come asciugatrici o congelatori
- Temperatura dell'acqua sanitaria impostabile da 20°C fino 60°C in esercizio pompa di calore
- Bollitore ACS da 300 litri integrato per un elevato comfort ACS
- Igiene dell'acqua ottimale grazie all'acciaio smaltato
- Costi energetici ridotti grazie a un esercizio economico ($\text{COP}=3,6$)
- Ingombro ridotto, dimensioni compatte ($h = 182,5 \text{ cm}$, $\phi = 76 \text{ cm}$)

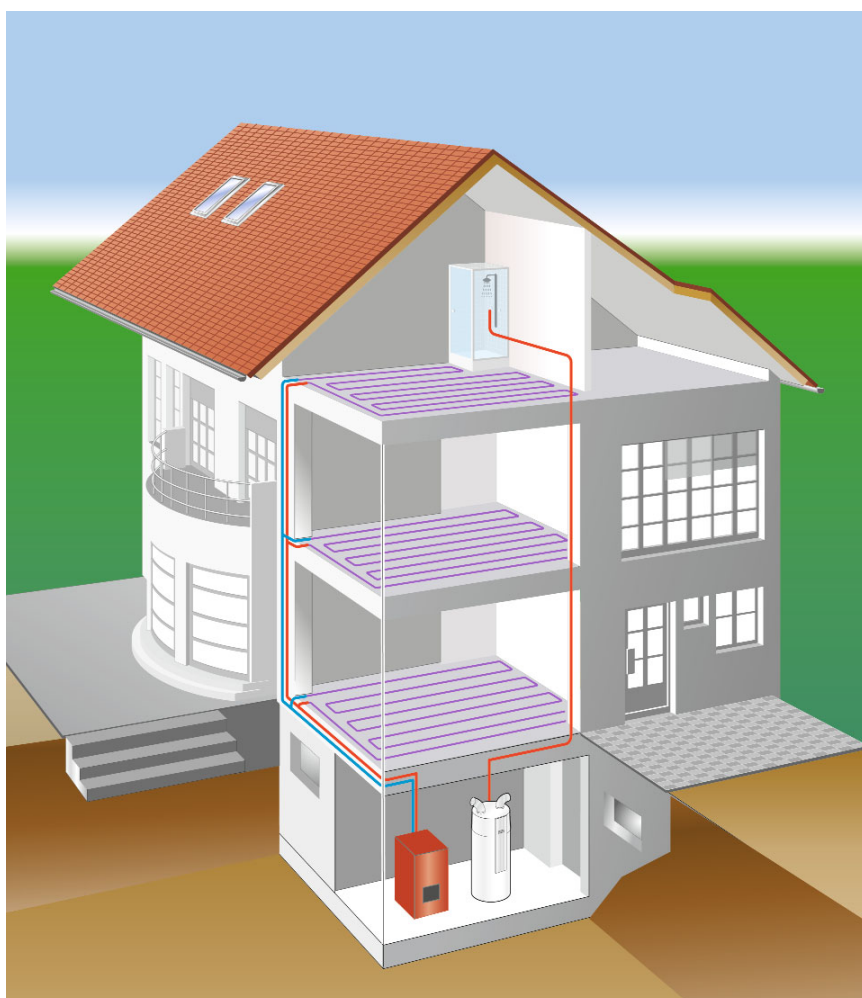

Pompa di calore ACS

COP
3,6

Secondo UNI EN 16147
(A15/W10-55°C) profilo di
carico XL

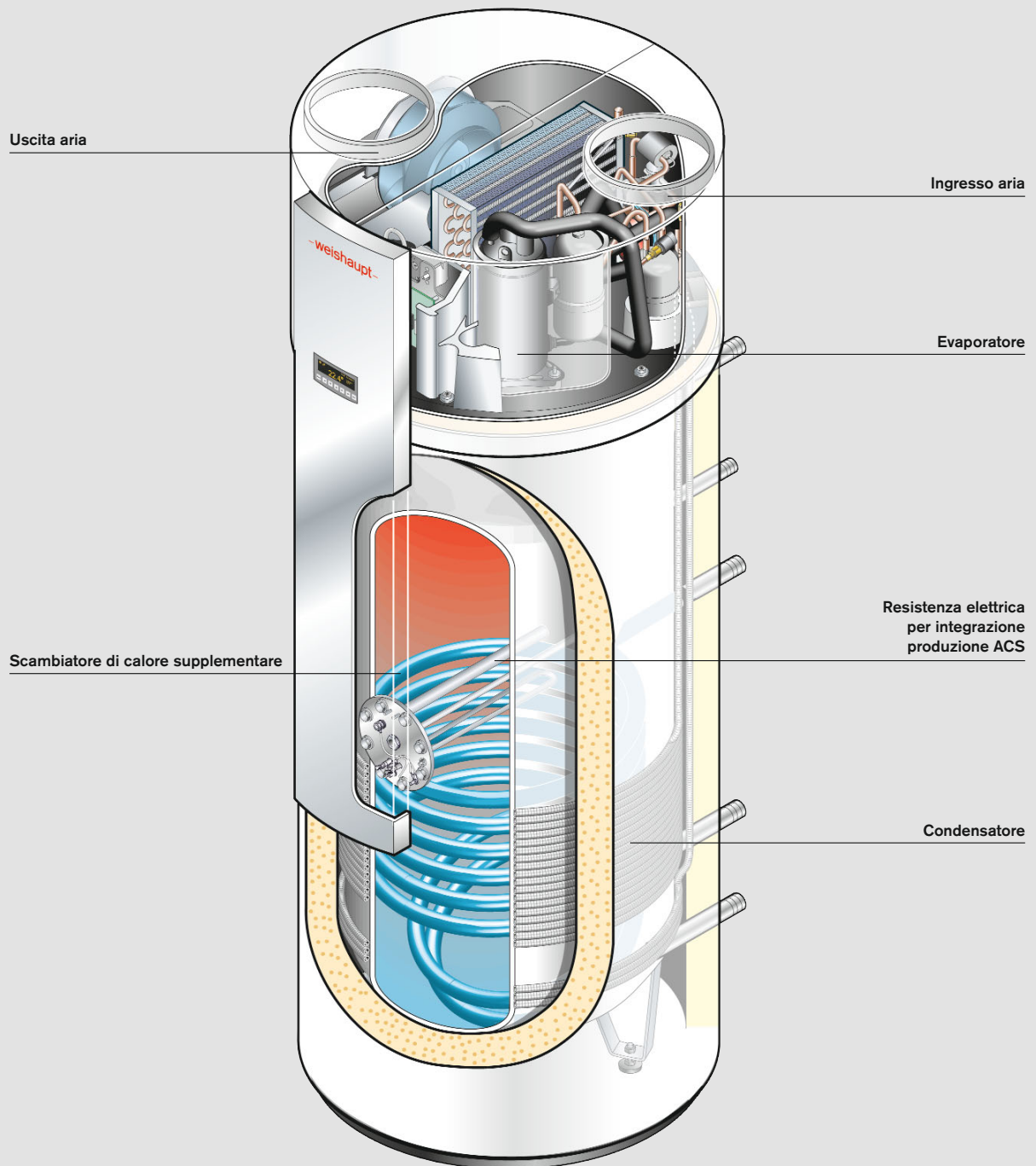

Numerose possibilità di impiego

In base alle caratteristiche del luogo di installazione, la pompa di calore ACS Weishaupt può offrire numerosi vantaggi, oltre a una produzione ACS ecologica ed economica.

Per esempio, grazie alla pompa di calore ACS Weishaupt, sarà possibile raffreddare un locale o accelerare l'asciugatura della biancheria.

Sfruttando il calore residuo, per esempio di una lavatrice in funzione nello stesso locale, aumenta il contenuto energetico dell'aria e quindi anche l'efficienza della pompa di calore ACS.

Inoltre, la pompa di calore ACS "smart" è perfetta per chi ha impianti fotovoltaici per la produzione autonoma di corrente elettrica. Ma è anche possibile la combinazione con l'impianto di riscaldamento a disposizione o con un impianto solare.

Un sistema flessibile per il massimo dell'efficienza.

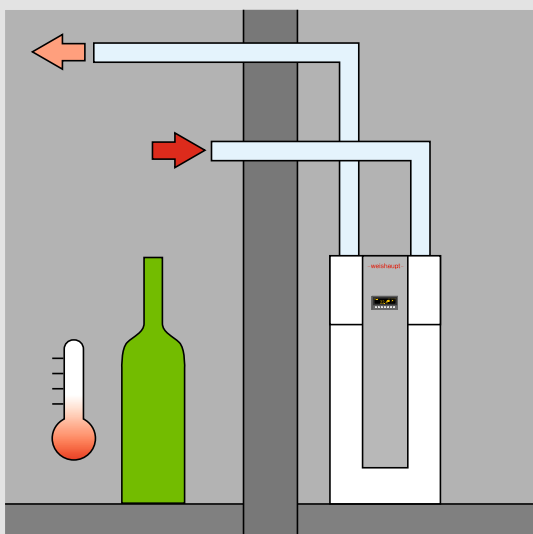

Raffrescamento ambiente

L'aria ambiente di un locale separato, come una dispensa o una cantina, può essere raffrescata tramite l'uso di canali aria.

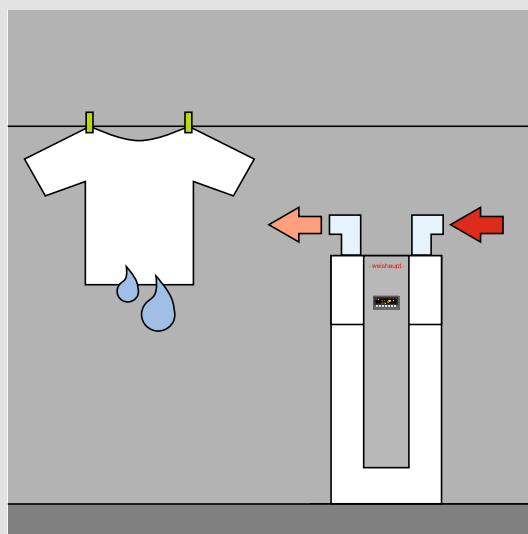

Deumidificazione

In esercizio a convezione la pompa di calore ACS aiuta ad asciugare la biancheria, deumidificando l'aria, e a prevenire i danni causati dall'umidità.

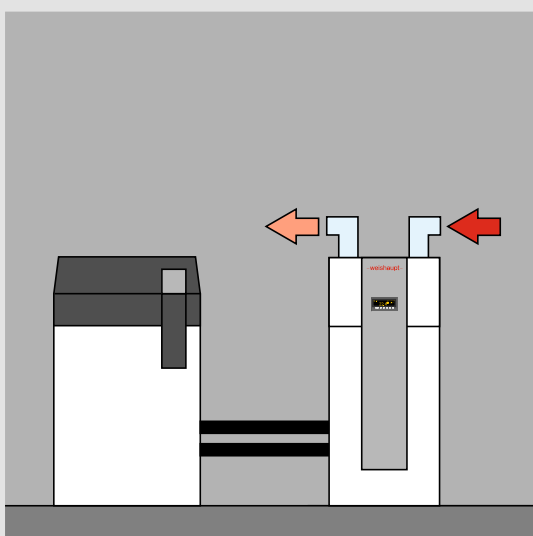

Allacciamento a caldaia o a impianto solare

Lo scambiatore di calore separato consente l'allacciamento diretto di un generatore esterno, p.e. di una caldaia o di un impianto solare.

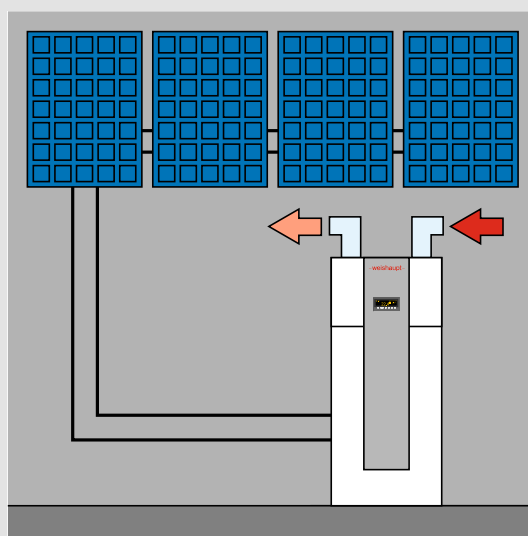

Allacciamento all'impianto fotovoltaico

Grazie all'ingresso digitale la pompa di calore ACS può lavorare dando priorità della corrente autoprodotta con fotovoltaico. In caso di una elevata resa solare si aumenta anche il comfort ACS con l'innalzamento automatico della temperatura setpoint.

Dimensioni

Dati tecnici

Tipo	WWP T 300 WA		
Classe efficienza energetica	A+		
Dati matricola	L.G.A. 1410-6327		
Dati elettrici	Tensione di rete / Frequenza di rete		1~, N / PE, 230 V / 50 Hz
	Corrente totale massima assorbita	A	10,4
	Potenza totale massima assorbita	W	2380
	Grado di protezione	IP	21
Condizioni dell'ambiente	Temperatura esercizio	°C	-8 fino +35
	Temperatura durante il trasporto/stoccaggio	°C	-20 fino +60
Volume minimo locale	Volume minimo locale di installazione	m ³	6
Emissioni	Livello misurato potenza sonora LWA (re 1 pW) ¹⁾	dB(A)	60
	Livello misurato pressione acustica LpA (re 20 µPa) ²⁾	dB(A)	52
Potenzialità	Potenzialità resa nominale	kW	1,5
	Dato di potenzialità A15 / W55 secondo UNI EN 16147 (COP)		3,6
	Perdite di mantenimento	kWh / h	2,2 / 24
	Tempo di riscaldamento	h	7,92
	Profilo di erogazione		XL
	Portata d'aria	m ³ /h	da 450 a 550
Temperatura esercizio	Acqua di riscaldamento max.	°C	70
	ACS max.	°C	65
	ACS (solo in esercizio pompa di calore) max.	°C	60
Contenuto	ACS	litri	300
	Capacità nominale ACS	litri	290
	Acqua di riscaldamento tubo liscio - scamb. di calore	litri	8
	Superficie tubo liscio - scambiatore di calore	m ²	1,2
	Liquido refrigerante R134a	kg	1,3
Peso	Peso a vuoto ca.	kg	160

¹⁾ Determinato sulla base della norma UNI EN ISO 9614-2 per la misurazione della potenza sonora.

²⁾ Determinato a 1 metro di distanza dall'apparecchio.

Legenda

- ① Scarico condensa \varnothing interno 14 mm, \varnothing esterno 18 mm
- ② Allacciamento ACS 1" M
- ③ Allacciamento ricircolo $\frac{3}{4}$ " M
- ④ Mandata Rp1 F
 - Caldaia
 - Pompa solare
- ⑤ Ritorno RP1" F
 - Caldaia
 - Pompa solare
- ⑥ Allacciamento acqua fredda 1" M

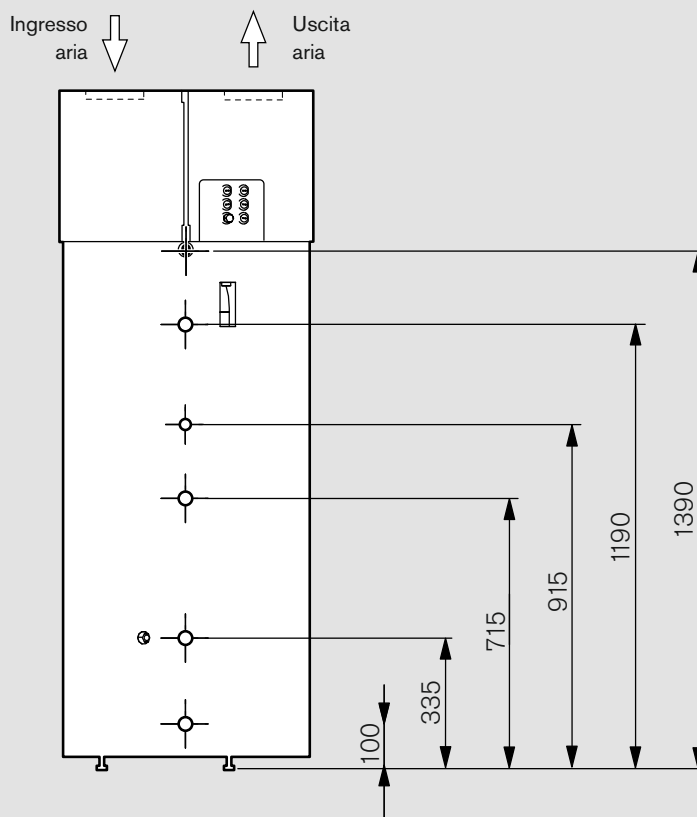
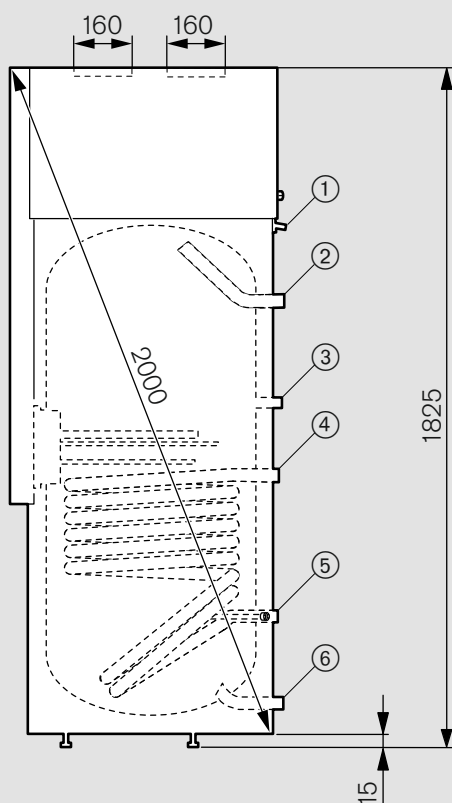
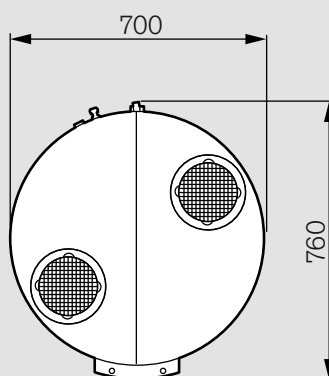

Allacciamenti e dimensioni delle pompe di calore ACS WWPT 300 WA con scambiatore di calore supplementare incorporato

Il gruppo Weishaupt è sinonimo di affidabilità

Il gruppo tedesco Weishaupt, con oltre 3.400 dipendenti, è una delle aziende leader nel settore caldaie, pompe di calore, solare, bruciatori e building automation.

L'azienda, fondata nel 1932, comprende tre società che operano nei settori della tecnica dell'energia, delle energie rinnovabili e dell'energy management.

Punto cardine è la Max Weishaupt GmbH (Tecnica dell'Energia) con la casa madre a Schwendi, in Germania, dove vengono fabbricati tutti i bruciatori e dove hanno sede gli uffici amministrativi centrali, nonché l'istituto di

ricerca e sviluppo proprio dell'azienda.

Le caldaie a condensazione vengono prodotte nello stabilimento Weishaupt di Sennwald, in Svizzera tedesca, mentre i bollitori vengono prodotti a Donau-eschingen in Germania.

Neuberger Building Automation (Energy Management), con sede a Rothenburg ob der Tauber, è una delle consociate del gruppo dal 1995.

La società BauGrund Süd (Energie Rinnovabili), con sede a Bad Wurzach, si occupa di trivellazioni e impianti geotermici e fa parte del gruppo dal 2009.

*In alto a destra, da sinistra:
fabbrica dei sistemi di riscaldamento
a Sennwald, Svizzera; Neuberger Building Automation
a Rothenburg o.d.T.; impianti geotermici con Bau-
Grund Süd.*

*In basso a destra: sede del gruppo Weishaupt a
Schwendi, Germania.*



- weishaupt -

Weishaupt Italia S.p.A.

Via Enrico Toti, 5
21040 Gerenzano (VA)
Telefono 02 9619 96.1
Telefax 02 9670 2180
www.weishaupt.it

Stampa-nr. 83218008, dicembre 2017
Printed in Germany.
Salvo modifiche, riproduzione vietata.

Siamo a Vostra disposizione. Ovunque!

Una rete di vendita e assistenza capillare

I prodotti Weishaupt sono disponibili anche presso gli installatori e i concessionari selezionati Weishaupt. Una rete di vendita, consulenza e assistenza tecnica estremamente capillare è a disposizione dei nostri clienti su tutto il territorio nazionale. Questa è affidabilità!

L'elenco completo delle sedi Weishaupt, delle agenzie, dei concessionari e dei centri assistenza, è consultabile all'indirizzo: www.weishaupt.it (Azienda > Organizzazione > Ricerca nazionale)



Filiali Weishaupt

Lombardia

Weishaupt Italia SpA
via Enrico Toti, 5
21040 Gerenzano (VA)
tel. 02 961 996 23, fax 02 967 021 80
Logistica (Magazzino e spedizioni)
logistica.centrale@weishaupt.it
tel. 02 961 996 20

Piemonte, Valle d'Aosta, Liguria

Weishaupt Italia SpA
via G. da Verrazzano, 30
10042 Nichelino (TO)
tel. 011 629 0273, fax 011 629 0274
Logistica (Magazzino e spedizioni)
logistica.centrale@weishaupt.it
tel. 02 961 996 20
Reperibilità servizio tecnico bruciatori*
cell: 335 72 63 718

Trentino - Alto Adige

Weishaupt Italia SpA
via Stradivari, 2
39100 Bolzano (BZ)
tel. 0471 500 384, fax 0471 204 931
Logistica (Magazzino e spedizioni)
dallio@weishaupt.it
tel. 0471 165 37 67
Reperibilità servizio tecnico*
cell: 334 64 82 843

Veneto, Friuli-Venezia Giulia

Weishaupt Italia SpA
via Volta, 56/B
35020 Albignasego (PD)
tel. 049 880 6255, fax 049 880 6260
Logistica (Magazzino e spedizioni)
demari@weishaupt.it
tel. 049 098 0345
Reperibilità servizio tecnico bruciatori*
cell: 336 66 07 262

Emilia-Romagna, Marche, Toscana

Weishaupt Italia SpA
Via Turrini, 21
40012 Calderara di Reno (BO)
tel. 051 861 955, fax 051 864 436
Logistica (Magazzino e spedizioni)
demari@weishaupt.it
tel. 049 098 0345

Centro - Sud

Weishaupt Italia SpA
via Isole del Capo Verde, 274
00121 Ostia Lido (RM)
tel. 06 560 300 04, fax 06 567 2118
Logistica (Magazzino e spedizioni)
logistica.centrale@weishaupt.it
tel. 02 961 996 20

*urgenze in orari di chiusura,
notturno e festivi