

–weishaupt–

# manual

Istruzioni di montaggio ed esercizio

---

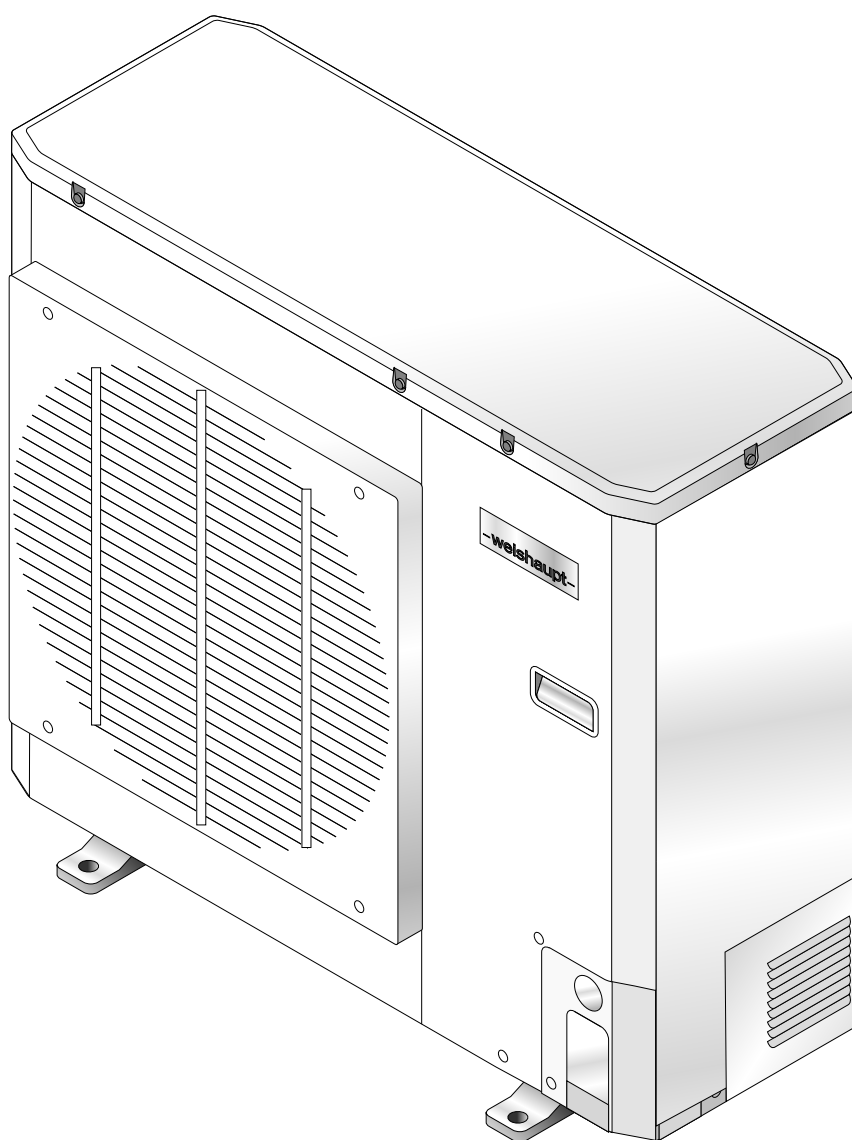

## Dichiarazione di conformità

5115000008

Produttore

**Max Weishaupt GmbH**

Indirizzo:

**Max-Weishaupt-Straße  
D-88475 Schwendi**

Prodotto: unità esterna

**WWP L 7 AERS**

Il prodotto sopra descritto è conforme a

quanto disposto dalle direttive

LVD 2006 / 95 / EC

EMC 2004 / 108 / EC

Tale prodotto viene marcato come segue:



Schwendi, 21.05.2013

ppa.

A handwritten signature in black ink, appearing to read 'Schloen', written in a cursive style.

Dr. Schloen

Direttore del Centro ricerche  
e sviluppo

ppa.

A handwritten signature in black ink, appearing to read 'Denkinger', written in a cursive style.

Denkinger

Direttore della produzione e  
controllo qualità

<b>1</b>	<b>Istruzioni d'uso</b>	<b>5</b>
1.1	Guida utente	5
1.1.1	Simboli	5
1.1.2	Destinatari	5
1.2	Garanzia e responsabilità	6
<b>2</b>	<b>Sicurezza</b>	<b>7</b>
2.1	Destinazione d'uso	7
2.2	Comportamento in caso di fuoriuscita gas frigorifero	7
2.3	Misure di sicurezza	7
2.3.1	Esercizio normale	7
2.3.2	Allacciamento elettrico	7
2.3.3	Circuito frigorifero	7
2.4	Smaltimento	8
<b>3</b>	<b>Descrizione prodotto</b>	<b>9</b>
3.1	Spiegazione delle sigle	9
3.2	Numero di serie	9
3.3	Funzione	10
3.4	Dati tecnici	12
3.4.1	Dati di omologazione	12
3.4.2	Dati elettrici	12
3.4.3	Fonte di calore e luogo di installazione	12
3.4.4	Condizioni ambiente	12
3.4.5	Emissioni	13
3.4.6	Potenzialità	13
3.4.7	Curve caratteristiche in riscaldamento (secondo EN 14511)	14
3.4.8	Curve caratteristiche in raffreddamento (secondo EN 14511)	16
3.4.9	Pressione d'esercizio	18
3.4.10	Contenuto	18
3.4.11	Dimensioni	18
3.4.12	Peso	18
<b>4</b>	<b>Montaggio</b>	<b>19</b>
4.1	Condizioni di montaggio	19
4.2	Installazione unità esterna	21
4.2.1	Installazione a basamento	22
4.2.2	Montaggio su tetto piano (optional)	23
4.2.3	Montaggio a parete (optional)	24
<b>5</b>	<b>Installazione</b>	<b>25</b>
5.1	Tubazioni del gas frigorifero	25
5.1.1	Posa delle tubazioni del gas frigorifero	25
5.1.2	Collegamento tubazione gas frigorifero	27
5.1.3	Verifica tenuta della tubazione gas frigorifero e unità idronica	28
5.1.4	Svuotamento tubazione gas frigorifero	29
5.2	Aggiunta di gas frigorifero	30
5.3	Annotare la quantità di gas frigorifero	32
5.4	Consenso al gas frigorifero	33
5.5	Allacciamento scarico condensa	33

5.6	Allacciamento elettrico .....	34
5.6.1	Schema elettrico di allacciamento .....	35
<b>6</b>	<b>Avviamento .....</b>	<b>36</b>
<b>7</b>	<b>Spegnimento .....</b>	<b>37</b>
<b>8</b>	<b>Manutenzione .....</b>	<b>38</b>
8.1	Indicazioni per la manutenzione .....	38
8.2	Pulizia dell'unità esterna .....	39
8.3	Sostituzione del rivestimento .....	40
8.4	Riparazione del circuito frigorifero .....	41
<b>9</b>	<b>Ricambi .....</b>	<b>42</b>
<b>10</b>	<b>Documentazione tecnica .....</b>	<b>48</b>
10.1	Valori caratteristici sonde .....	48
<b>11</b>	<b>Progettazione .....</b>	<b>49</b>
11.1	Schema di fondazione .....	49
<b>12</b>	<b>Indice analitico .....</b>	<b>50</b>

## 1 Istruzioni d'uso

### 1 Istruzioni d'uso

Queste istruzioni di montaggio ed esercizio sono parte integrante dell'apparecchio e devono essere conservate nel luogo di installazione.

#### 1.1 Guida utente

##### 1.1.1 Simboli

 <b>PERICOLO</b>	Pericolo diretto associato a rischio elevato. L'inosservanza comporta ferite molto gravi o la morte.
 <b>AVVISO</b>	Pericoli associati a rischio medio. L'inosservanza comporta danni all'ambiente, ferite gravi o la morte.
 <b>ATTENZIONE</b>	Pericoli associati a rischio basso. L'inosservanza può comportare danni materiali o ferite di lieve o media entità.
	Avvertenza importante
	Richiede un'azione diretta.
	Risultato dopo un'azione.
	Elenco
	Campo di taratura

##### 1.1.2 Destinatari

Queste istruzioni di montaggio ed esercizio sono destinate all'utente e al personale specializzato. Devono essere osservate da tutti coloro che eseguono operazioni all'apparecchio.

I lavori all'apparecchio devono essere eseguiti solo da personale con la necessaria qualifica o istruzione.

Persone con limitazioni fisiche, sensoriali e psichiche possono lavorare all'apparecchio, solo se vengono supportati e istruiti da una persona qualificata e autorizzata.

I bambini non devono giocare vicino all'apparecchio.

## 1 Istruzioni d'uso

### 1.2 Garanzia e responsabilità

I diritti di garanzia e responsabilità in caso di danni alle persone e alle cose sono esclusi quando detti danni sono riconducibili a una o più delle seguenti cause:

- utilizzo non conforme dell'apparecchio
- inosservanza delle istruzioni di montaggio ed esercizio,
- azionamento dell'apparecchiatura con dispositivi di sicurezza e protezione non funzionanti,
- utilizzo continuato nonostante l'insorgenza di un difetto
- montaggio, avviamento, manutenzione e utilizzo inappropriato dell'apparecchio,
- modifica arbitraria dell'apparecchio,
- montaggio di accessori che non sono stati testati assieme all'apparecchio,
- riparazioni eseguite in modo inappropriato,
- impiego di ricambi non originali Weishaupt,
- mezzi non appropriati
- difetti nei cavi di alimentazione,
- cause di forza maggiore.

## 2 Sicurezza

## 2 Sicurezza

### 2.1 Destinazione d'uso

L'unità esterna è adatta per l'esercizio in riscaldamento e in raffrescamento con l'utilizzo del gas frigorifero R410A.

L'apparecchio è adatto solo ad applicazioni casalinghe. Non è indicato per l'impiego in processi industriali.

Un utilizzo inappropriato può:

- causare problemi per il corpo e la vita dell'utente o a terzi,
- influenzare l'apparecchio o altri materiali.

### 2.2 Comportamento in caso di fuoriuscita gas frigorifero

L'unità esterna è preimpostata di gas frigorifero. Durante lo stoccaggio e il posizionamento dell'apparecchio in ambiente considerare:

il gas frigorifero fuoriuscito si accumula sul pavimento. L'inalazione può causare soffocamento o morte.

Evitare le fiamme libere e la formazione di scintille.

- ▶ Tramite l'interruttore automatico a cura cliente togliere la tensione all'unità esterna/impianto.
- ▶ Aprire porte e finestre.
- ▶ Abbandonare il locale.
- ▶ Avvertire gli abitanti dell'immobile.
- ▶ Informare il frigorista.

### 2.3 Misure di sicurezza

Difetti rilevanti a livello di sicurezza devono essere eliminati immediatamente.

#### 2.3.1 Esercizio normale

- Fare in modo che tutte le targhette siano leggibili.
- Utilizzare l'apparecchio solo con coperchio chiuso.
- Eseguire le operazioni di regolazione, manutenzione e ispezione agli intervalli prescritti.
- Utilizzare l'apparecchio solo con valvole di servizio aperte.

#### 2.3.2 Allacciamento elettrico

Quando si eseguono lavori su parti sotto tensione:

- osservare le normative antinfortunistiche D.LGS.81/08 e quelle locali.
- impiegare utensili conformi alla norma EN 60900.

#### 2.3.3 Circuito frigorifero

- Solo un operatore in possesso dei requisiti secondo le normative vigenti può eseguire le operazioni di predisposizione, modifica e manutenzione del circuito frigorifero.
- Osservare le normative antinfortunistiche vigenti.
- Durante l'impiego del gas frigorifero utilizzare occhiali e guanti di protezione.
- Eseguire la prova di tenuta mediante un apparecchio cercafughe dopo ciascuna operazione di manutenzione o eliminazione guasti.

## **2 Sicurezza**

### **2.4 Smaltimento**

Smaltire i materiali e i componenti utilizzati in maniera appropriata e nel rispetto dell'ambiente. Devono essere osservate le norme vigenti nel Paese d'installazione.

### 3 Descrizione prodotto

### 3 Descrizione prodotto

#### 3.1 Spiegazione delle sigle

WWP L 7 AERS

WWP	Sistema: pompa di calore Weishaupt
L	Fonte di calore: aria
7	Grandezza: 7
A	Esecuzione: installazione esterna
E	Esecuzione: monofase
R	Esecuzione: reversibile
S	Esecuzione: split

#### 3.2 Numero di serie

Il numero di serie sulla targhetta della pompa di calore identifica il prodotto in modo univoco. E' necessario per il service Weishaupt.

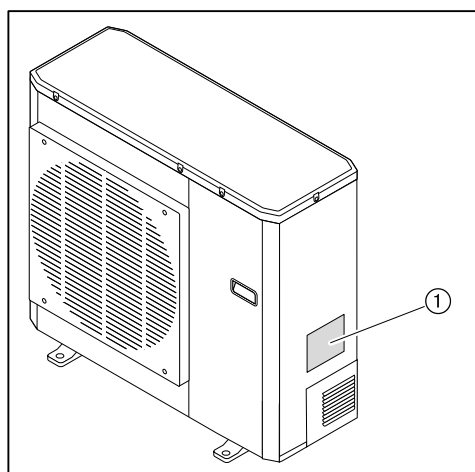

① Targhetta della pompa di calore

Ser. Nr. \_\_\_\_\_

**3 Descrizione prodotto****3.3 Funzione**

L'unità esterna preleva energia termica dall'aria esterna. L'energia prelevata viene ceduta tramite il gas refrigerante al circuito di riscaldamento.

Tramite l'inversione del ciclo frigorifero è possibile anche raffreddare.

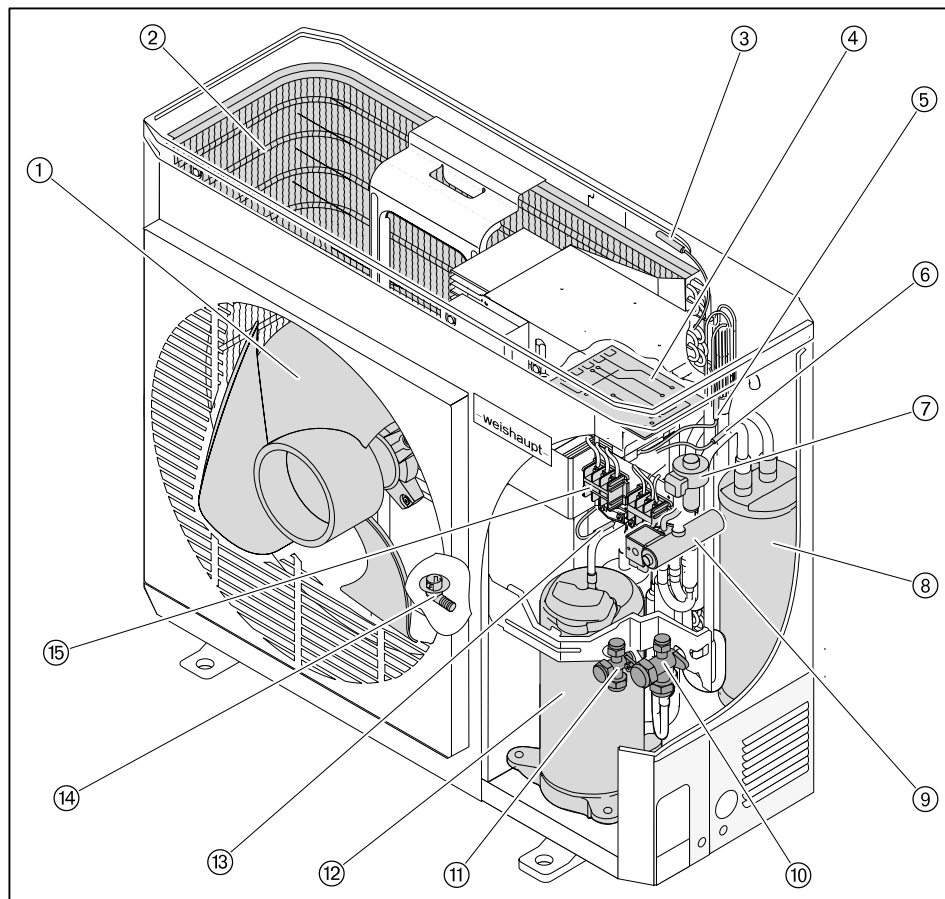
**Sommario**

- ① Ventilatore
- ② Evaporatore
- ③ Sonda TO (temperatura esterna)
- ④ Scheda elettronica
- ⑤ Sonda TE (temperatura a monte evaporatore)
- ⑥ Sonda TS (temperatura gas in aspirazione)
- ⑦ Valvola d'espansione
- ⑧ Separatore di liquidi
- ⑨ Valvola deviatrice a 4 vie
- ⑩ Allacciamento gas refrigerante 5/8"
- ⑪ Allacciamento gas refrigerante 3/8"
- ⑫ Compressore
- ⑬ Sonda TD (temperatura gas compresso)
- ⑭ Scarico della condensa
- ⑮ Allacciamento elettrico

### **3 Descrizione prodotto**

#### **Ventilatore**

Il ventilatore aspira l'aria che passa dall'evaporatore.

#### **Evaporatore**

L'evaporatore (scambiatore di calore) sottrae all'aria aspirata il calore cedendolo al gas frigorifero.

#### **Compressore**

Il compressore aspira il gas frigorifero dall'evaporatore che si trova a bassa pressione portandolo a livelli di temperatura e pressione più elevati.

#### **Condensatore**

Il condensatore (scambiatore di calore) è installato nell'unità idronica.

Nel condensatore il gas frigorifero cede l'energia ottenuta all'acqua di riscaldamento.

#### **Valvola d'espansione**

Dopo l'uscita dalla valvola d'espansione avviene una riduzione di pressione e temperatura. In questo modo il gas frigorifero è di nuovo in grado di assorbire calore nell'evaporatore.

**3 Descrizione prodotto****3.4 Dati tecnici****3.4.1 Dati di omologazione**

EHPA, Germania	DE-HP-00386
EHPA, Svizzera	CH-HP-00407
Norme fondamentali	EN 60730-1 EN 60730-2-9 EN 60335-1 EN 14511-1 EN 14511-2 EN 14511-3

**3.4.2 Dati elettrici**

Tensione di rete/Frequenza di rete	230 V / 50 Hz
Assorbimento di corrente totale	max 11,7 A
Assorbimento di potenza in Standby	14 W (fino a 84 W) <sup>(1)</sup>
Assorbimento di potenza in esercizio	max 2700 W
Assorbimento di potenza della pompa circuito di riscaldamento	max 87 W
Assorbimento di potenza della pompa caricamento bollitore	max 45 W
Grado di protezione	IPX4
Fusibile esterno	B 16 A tutte le fasi (compreso il neutro)

<sup>(1)</sup> Con riscaldamento compressore attivo**3.4.3 Fonte di calore e luogo di installazione**

Fonte di calore	Aria
Luogo di installazione	Esterna

**3.4.4 Condizioni ambiente**

Limite temperatura esercizio - riscaldamento	-20 °C ... +30 °C
Limite temperatura esercizio - raffrescamento	0 ... +46 °C
Temperatura durante il trasporto e lo stoccaggio	-20 °C ... +60 °C
Umidità relativa aria durante il trasporto e lo stoccaggio	max 80 %, nessuna condensa

**3 Descrizione prodotto****3.4.5 Emissioni****Rumore****Valori di emissioni sonore secondo ISO 4871**

Condizioni di esercizio A7/W35:

Potenzialità	6,5 kW
Frequenza nominale	87 Hz
Indice di potenza sonora misurato $L_{WA}$ (re 1 pW)	68 dB(A) <sup>(1)</sup>
Tolleranza $K_{WA}$	1 dB(A)
Livello di pressione sonora misurata $L_{pA}$ (re 20 µPa)	40 dB(A) <sup>(2)</sup>
Tolleranza $K_{pA}$	1 dB(A)

<sup>(1)</sup>Il valore è stato determinato secondo la normativa di misurazione della rumorosità ISO 3741.<sup>(2)</sup>Il valore è stato misurato a 10 metri di distanza davanti alla fuoriuscita aria, con installazione all'aperto.

Gli indici sonori misurati, sommati alla tolleranza, determinano il limite superiore del valore ottenibile durante la misurazione.

**3.4.6 Potenzialità**

Portata aria evaporatore	2820 m <sup>3</sup> /h
Portata acqua riscaldamento raccomandata al condensatore	1,118 m <sup>3</sup> /h / 8,6 kPa

**Dati di potenzialità in riscaldamento (EN 14511)**

Campo temperatura di mandata acqua in riscaldamento	+20 ... +60 °C	
Limite esercizio temperatura aria	-20 ... +30 °C	
Differenza di temperatura acqua di riscaldamento	A2 / W35	5 K
Potenzialità nominale in riscaldamento	A2 / W35	3,4 kW
Coefficiente di prestazione (COP)	A2 / W35	3,41
Differenza di temperatura acqua di riscaldamento	A7 / W35	5 K
Potenzialità nominale in riscaldamento	A7 / W35	5,0 kW
Coefficiente di prestazione (COP)	A7 / W35	4,43

**Dati di potenzialità in raffrescamento (EN 14511)**

Campo temperatura di mandata acqua in raffrescamento	+4 ... +18 °C	
Limite esercizio temperatura aria	0 ... +46 °C	
Differenza di temperatura acqua di raffrescamento	A35 / W7	5 K
Potenzialità nominale in raffrescamento	A35 / W7	5,3 kW
Indice efficienza energetica (EER)	A35 / W7	2,47
Differenza di temperatura acqua di raffrescamento	A35 / W18	5 K
Potenzialità nominale in raffrescamento	A35 / W18	7,0 kW
Indice efficienza energetica (EER)	A35 / W18	3,4

3 Descrizione prodotto

3.4.7 Curve caratteristiche in riscaldamento (secondo EN 14511)

Potenzialità in riscaldamento con temperatura mandata acqua 35 °C

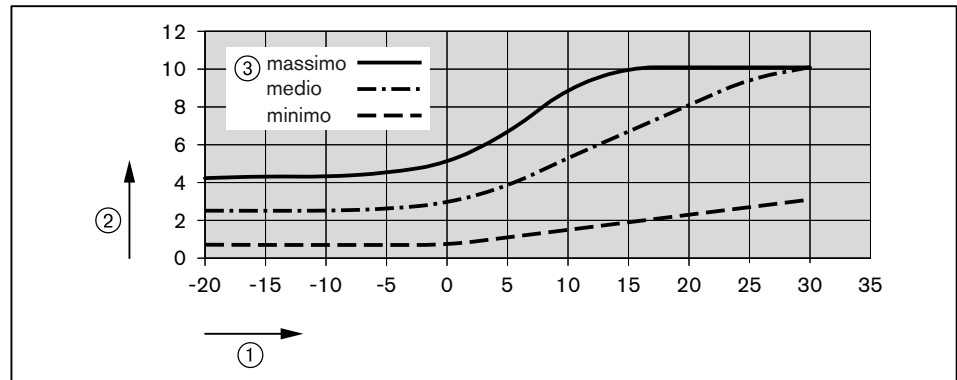

- ① Temperatura ingresso aria in °C
- ② Potenzialità di riscaldamento in kW
- ③ Frequenza compressore

Coefficiente di prestazione (COP) con temperatura mandata acqua 35 °C

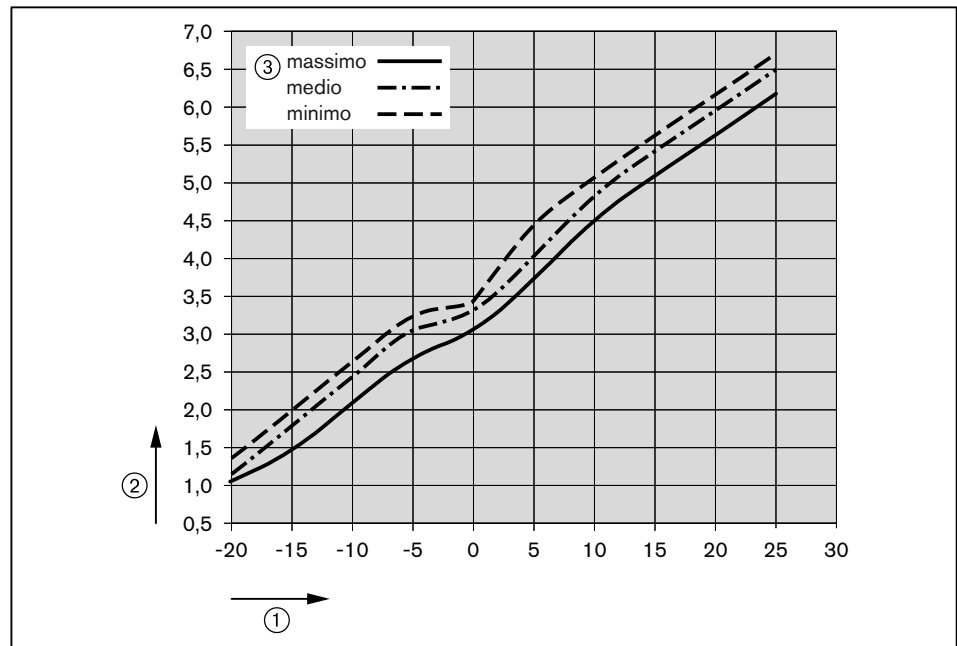

- ① Temperatura ingresso aria in °C
- ② Coefficiente di prestazione
- ③ Frequenza compressore

**3 Descrizione prodotto**

**Potenzialità in riscaldamento con temperatura mandata acqua 55 °C**

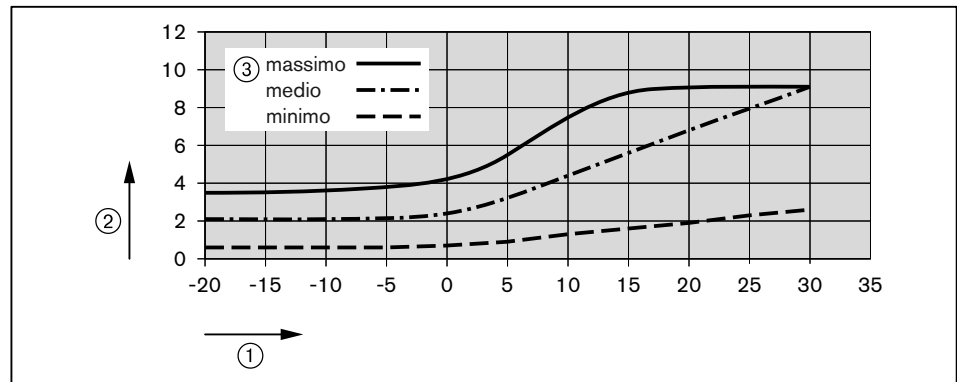

- ① Temperatura ingresso aria in °C
- ② Potenzialità di riscaldamento in kW
- ③ Frequenza compressore

**Coefficiente di prestazione (COP) con temperatura mandata acqua 55 °C**

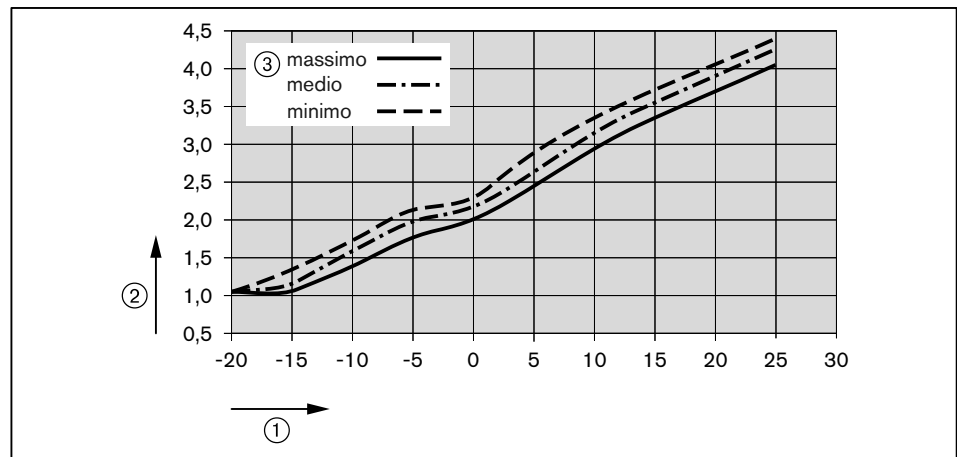

- ① Temperatura ingresso aria in °C
- ② Coefficiente di prestazione
- ③ Frequenza compressore

3 Descrizione prodotto

3.4.8 Curve caratteristiche in raffreddamento (secondo EN 14511)

Potenzialità in raffreddamento con temperatura mandata acqua 18 °C

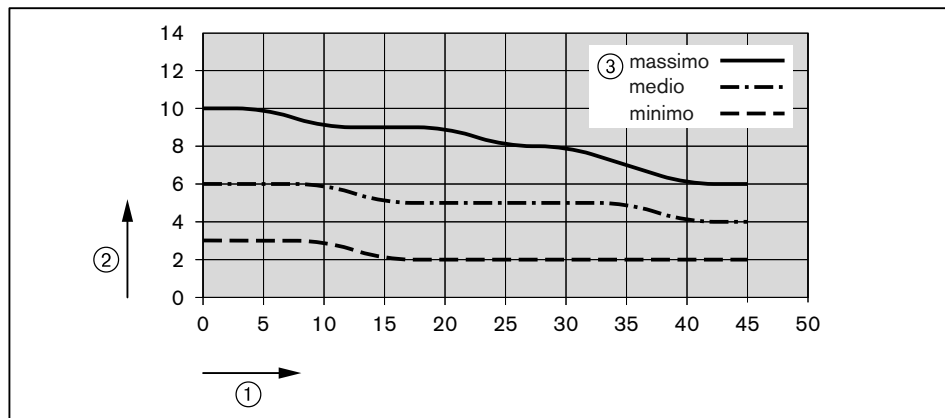

- ① Temperatura ingresso aria in °C
- ② Potenzialità in raffreddamento in kW
- ③ Frequenza compressore

Indice efficienza energetica (EER) con temperatura mandata acqua 18 °C

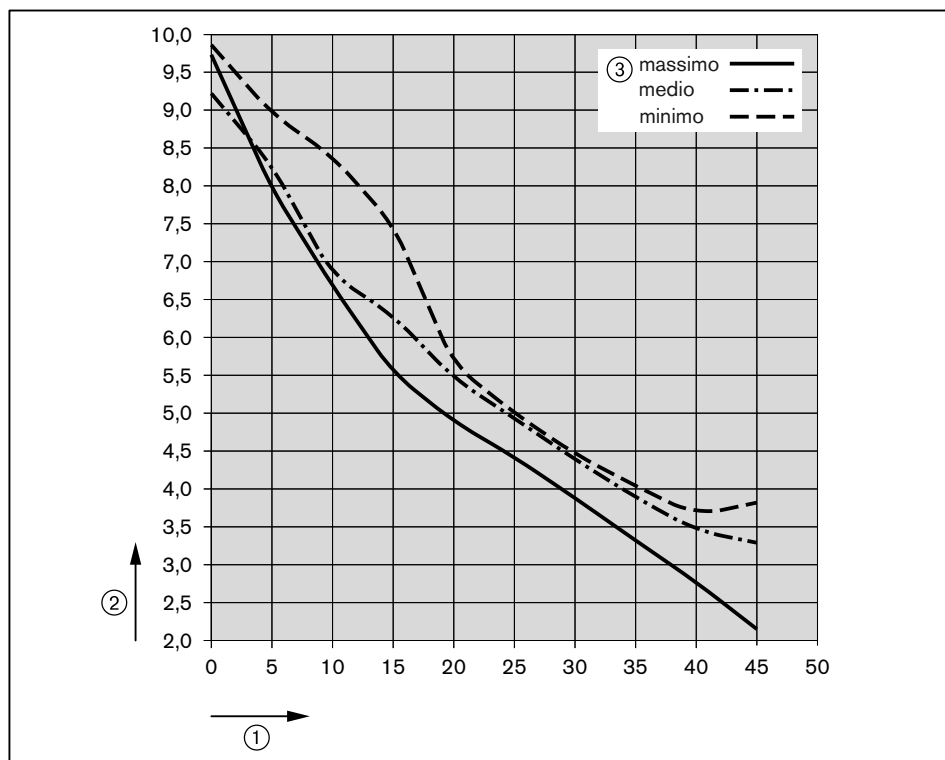

- ① Temperatura ingresso aria in °C
- ② Coefficiente di prestazione
- ③ Frequenza compressore

**3 Descrizione prodotto**

**Potenzialità in raffreddamento con temperatura mandata acqua 7 °C**

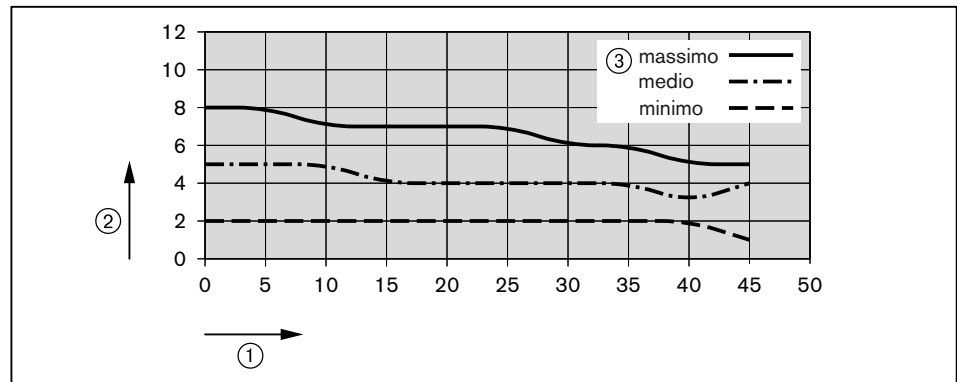

- ① Temperatura ingresso aria in °C
- ② Potenzialità in raffreddamento in kW
- ③ Frequenza compressore

**Indice efficienza energetica (EER) con temperatura mandata acqua 7 °C**

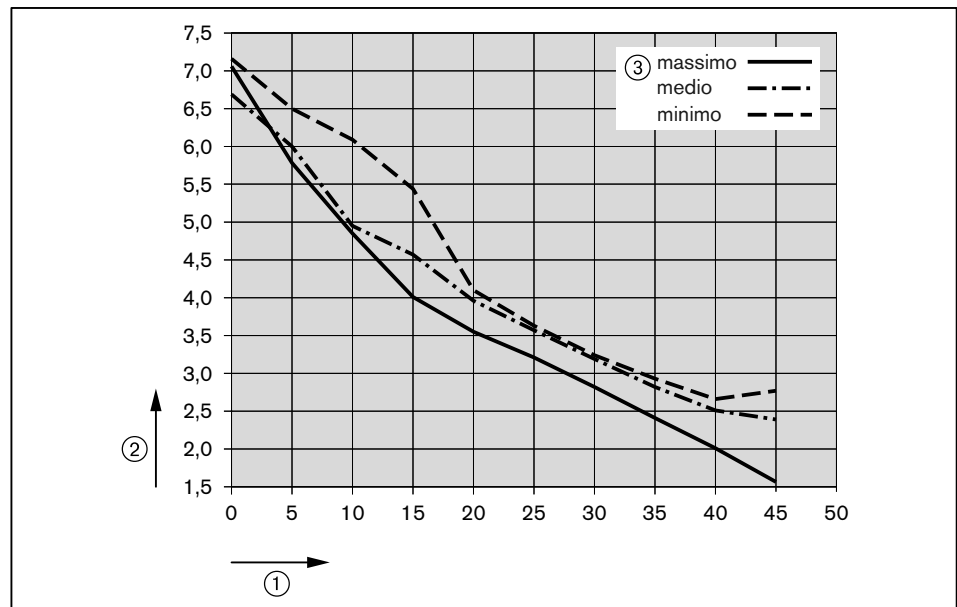

- ① Temperatura ingresso aria in °C
- ② Coefficiente di prestazione
- ③ Frequenza compressore

### 3 Descrizione prodotto

#### 3.4.9 Pressione d'esercizio

Gas frigorifero lato alta pressione	max 42 bar
Gas frigorifero lato bassa pressione	max 19 bar

#### 3.4.10 Contenuto

##### Unità idronica e unità esterna

Gas frigorifero R410A	1,365 kg <sup>(1)</sup>
Equivalente a CO <sub>2</sub>	2,9 t

<sup>(1)</sup> Con più di 2,4 kg di gas frigorifero R410A è necessario eseguire una volta all'anno una prova di tenuta del circuito frigorifero.

#### 3.4.11 Dimensioni

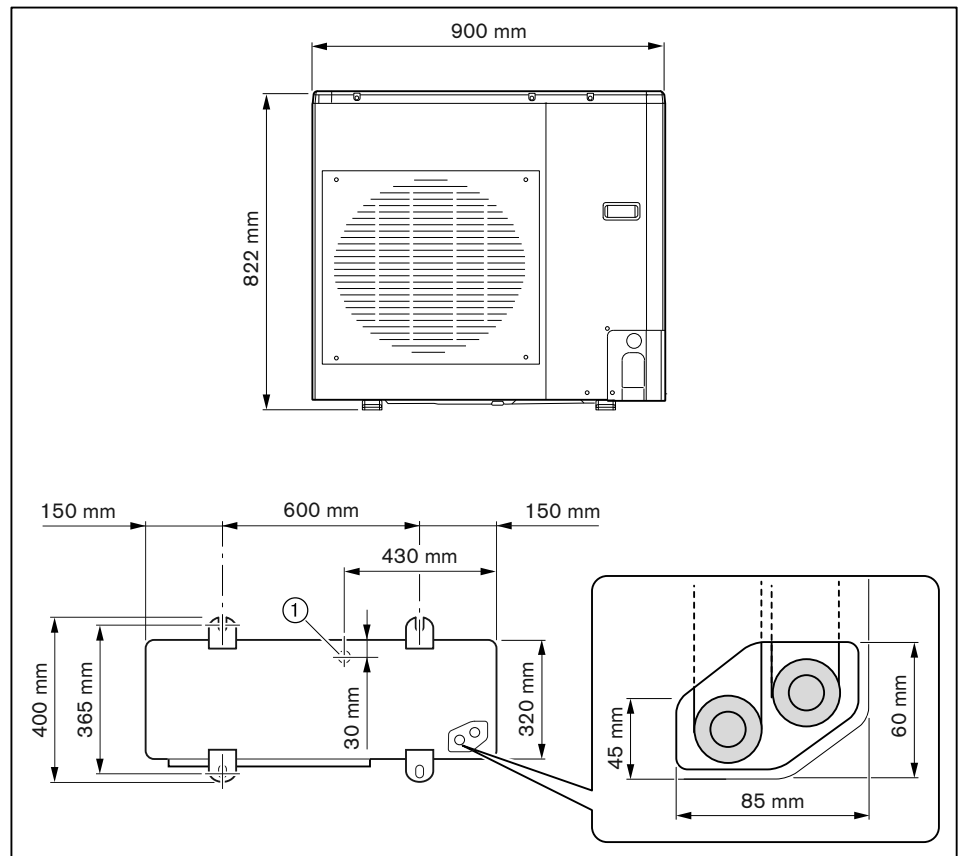

① Apertura scarico condensa

#### 3.4.12 Peso

Peso a vuoto ca. 51 kg

## 4 Montaggio

### 4 Montaggio

#### 4.1 Condizioni di montaggio

##### Luogo di installazione



E' necessario assicurare la portata di aria in aspirazione e in espulsione

- ▶ In regioni con forti nevicate è necessario installare l'apparecchio sopraelevato e/o in un luogo protetto dalla neve.
- ▶ Fare attenzione che non si accumulino foglie nella zona di aspirazione.



Aria di espulsione fredda può causare dispersioni termiche in ambienti riscaldati confinanti e causare gelate (marciapiedi, grondaie, ecc).

- ▶ Non direzionare l'aria di espulsione verso pareti, marciapiedi o grondaie.



L'aria raffreddata si accumula in conche o in cortili interni e viene riaspirata dalla pompa di calore.

- ▶ Non installare l'apparecchio in conche o cortili interni.

La differenza di quota tra unità esterna e unità idronica non deve superare max. 10 m

In regioni soggette a forte vento installare l'apparecchio in modo tale che il vento non soffi in direzione del ventilatore.

- ▶ Verificare la direzione principale del vento.

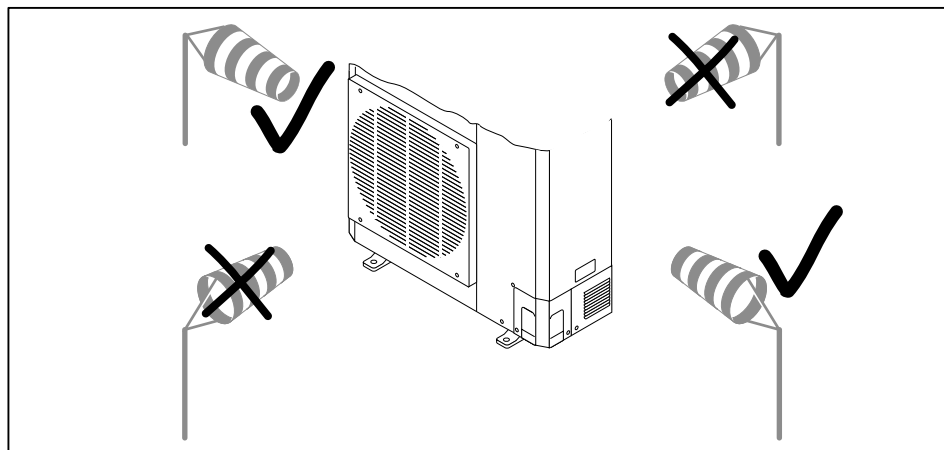

La rumorosità può essere intensificata se riflessa da muri o pareti. Un posizionamento in nicchie o accanto a spigoli incide negativamente sulle emissioni sonore.

- ▶ Preferibilmente installare l'apparecchio all'aperto.

Osservare le disposizioni per la protezione da inquinamento acustico rispetto alla rumorosità (v. cap. 3.4.5). Per esempio distanza da camere da letto, terrazze, ecc.

#### 4 Montaggio

- ▶ Prima del montaggio assicurarsi che:
  - il pavimento sia in grado di sostenere il carico (v. cap. 3.4.12)
  - il pavimento sia in piano, perfettamente in bolla e se necessario cementare la fondazione (v. cap. 11.1)
  - in caso di installazione a muro la parete sia in grado di sostenere il carico
  - le tubazioni siano libere
  - la condensa possa defluire liberamente e protetta dal gelo
  - l'apparecchio sia accessibile per i lavori di manutenzione.

#### Distanza minima

Non installare l'apparecchio in prossimità di porte e finestre. Non posizionare l'espulsione in direzione di finestre di edifici vicini.



**ATTENZIONE**

#### Guasti a causa di distanze minime non rispettate

Un cortocircuito dell'aria di espulsione può causare blocchi.

- ▶ Non installare oggetti nell'area di aspirazione e di espulsione aria.

- ▶ Rispettare le distanze minime da edifici e oggetti:

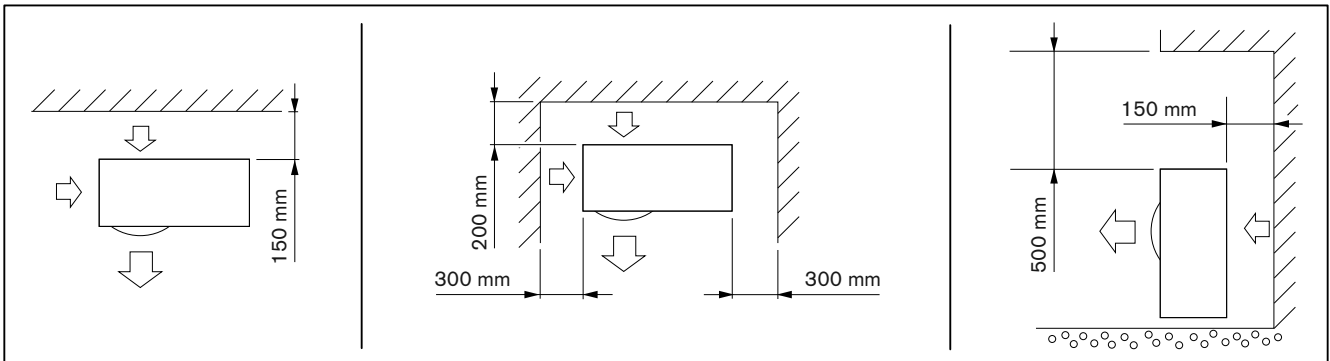

## 4 Montaggio

### 4.2 Installazione unità esterna



#### Pericolo di soffocamento a causa di fuoriuscita del gas frigorifero

Il gas frigorifero fuoriuscito si accumula sul pavimento.

L'inalazione può causare soffocamento o morte.

Il contatto con la pelle può causare congelamenti.

► Non danneggiare il circuito frigorifero.



#### Danni ambientali a causa di fuoriuscita del gas frigorifero

Il gas frigorifero contiene gas a effetto serra fluorati e secondo il protocollo di Kyoto non deve entrare in atmosfera.

► Non danneggiare il circuito frigorifero.



#### Danni all'apparecchio a causa di inclinazioni.

Il compressore può venire danneggiato.

► Durante il trasporto non inclinare l'apparecchio più di 45°.

Osservare il carico da vento secondo D.M. 14/01/2008 e a seconda delle condizioni dell'edificio prevedere misure di sicurezza a cura cliente

#### Liberare le aperture per lo scarico condensa

La condensa deve essere scaricata dall'apparecchio il più velocemente possibile e libero dal gelo.

- Aprire le aperture preforate ② posizionate nella vasca di raccolta condensa.
- ✓ Inoltre la condensa può anche defluire tramite le aperture.

Qualora fosse necessario impiegare in modo mirato lo scarico condensa ①, Weishaupt consiglia l'impiego di un cavo scaldante a traccia per la vasca di raccolta condensa (accessorio).

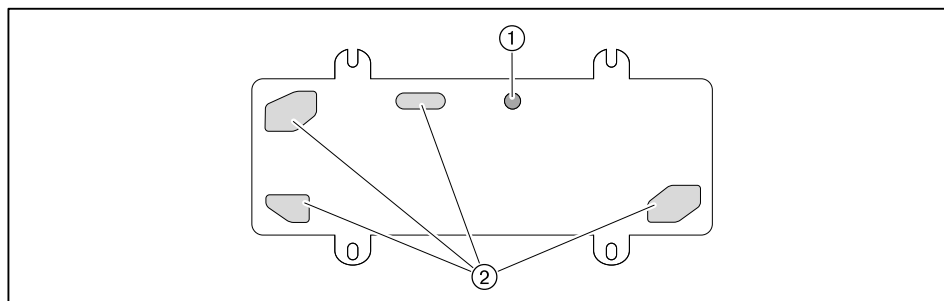

## 4 Montaggio

### 4.2.1 Installazione a basamento

L'unità esterna deve avere una distanza minima dal pavimento di 10 cm e 20 cm sopra il limite massimo di neve.

Weishaupt consiglia una fondazione continua (v. cap. 11.1).

- ▶ Posizionare l'apparecchio sul pavimento o sulla fondazione e mettere in bolla.
- ✓ E' possibile far defluire la condensa sul greto.
- ▶ Determinare su quale lato verranno posizionati i cavi elettrici e le tubazioni del gas frigorifero.

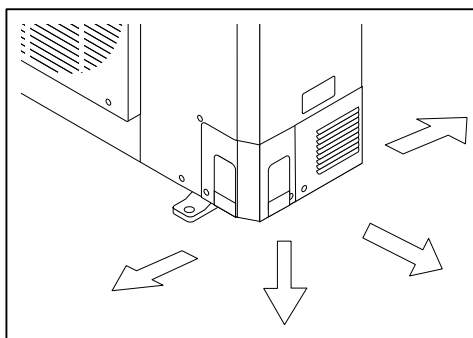

- ▶ Fissare sul pavimento l'apparecchio con viti M8 ①.

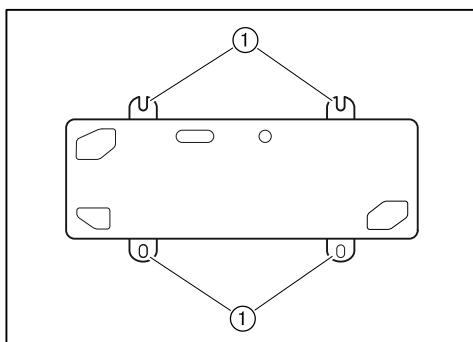

- ▶ Rompere con il cacciavite il predetermined breaking-point (punto di rottura pre-determinato) preforato.
- ▶ Sbavare l'apertura e montare un paraspigoli a piacere.

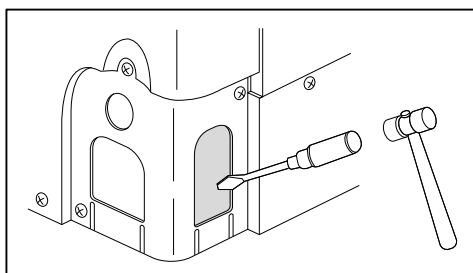

## 4 Montaggio

### 4.2.2 Montaggio su tetto piano (optional)

Osservare il carico da vento secondo D.M. 14/01/2008 e a seconda delle condizioni dell'edificio prevedere misure di sicurezza a cura cliente

Per il montaggio su tetti piani Weishaupt consiglia una mensola piana (accessorio).

- ▶ Montare le mensole piane ① sul tetto.
- ▶ Posizionare l'apparecchio sulle mensole piane e mettere in bolla.
- ▶ Fissare l'apparecchio sulle mensole con 4 viti ②.

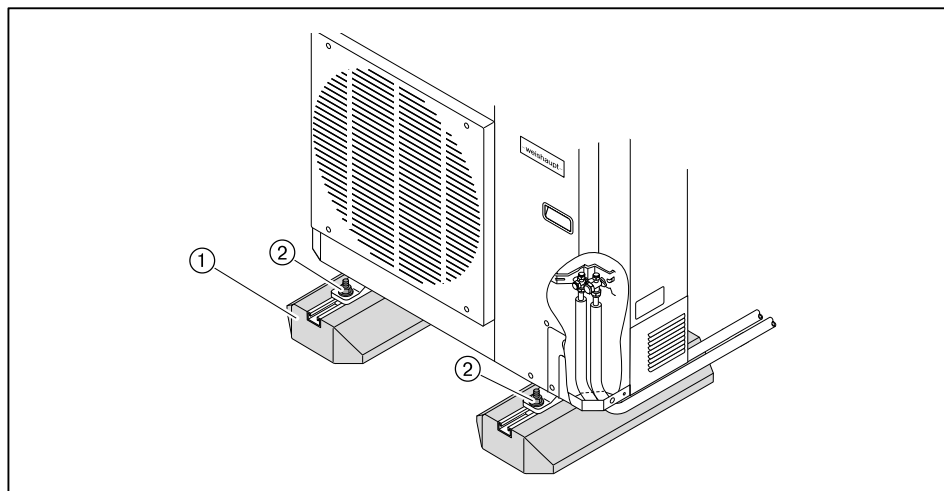

- ▶ Determinare su quale lato verranno posizionati i cavi elettrici e le tubazioni del gas frigorifero.
- ▶ Rompere con il cacciavite il predetermined breaking-point (punto di rottura pre-determinato) preforato.
- ▶ Sbavare l'apertura e montare un parasigoli a piacere.

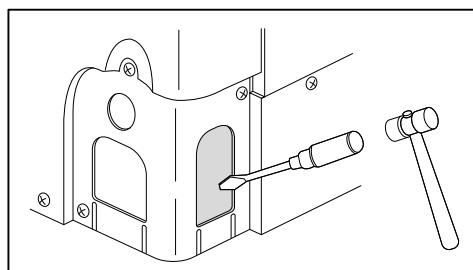

## 4 Montaggio

### 4.2.3 Montaggio a parete (optional)

Per il montaggio del supporto a parete (accessorio) fare attenzione che:

- sotto all'apparecchio ci sia sufficiente spazio per la tubazione del gas frigorifero,
  - a seconda della struttura del muro utilizzare l'apposito materiale di fissaggio (v. cap. 3.4.12),
  - lo scarico condensa funziona solo se l'apparecchio è in bolla.
- Montare il supporto a parete secondo la documentazione allegata.  
► Posizionare orizzontalmente il supporto a parete ② e fissarlo al muro.  
► Posizionare l'apparecchio sul supporto a parete e mettere in bolla.  
► Fissare l'apparecchio sui supporti a parete con 4 viti ①.

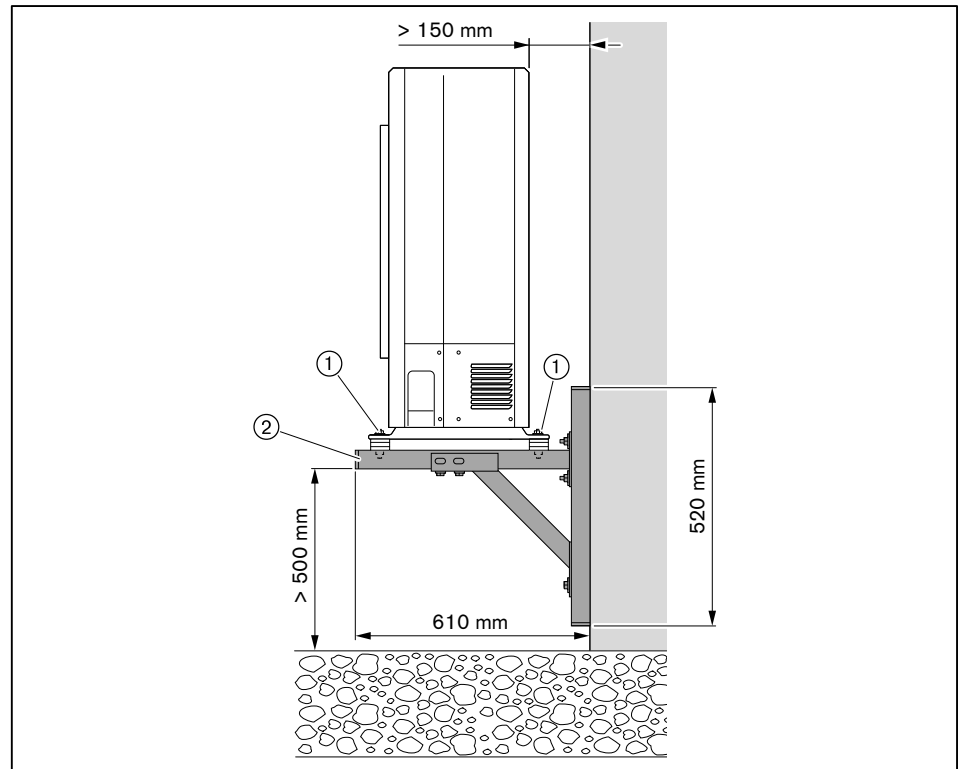

- Determinare su quale lato verranno posizionati i cavi elettrici e le tubazioni del gas frigorifero.  
► Rompere con il cacciavite il predeterminato breaking-point (punto di rottura pre-determinato) preforato.  
► Sbavare l'apertura e montare un paraspigoli a piacere.

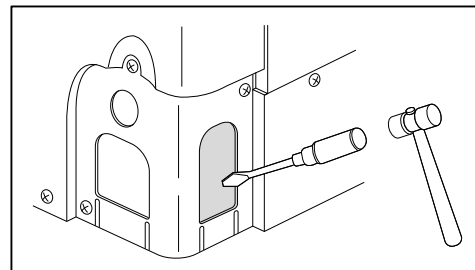

## 5 Installazione

### 5 Installazione

#### 5.1 Tubazioni del gas frigorifero

Utilizzare solo tubazioni in rame 3/8" e 5/8" secondo EN-12735-1 adatte per gas frigorifero e coibentazioni termiche resistenti a temperature fino 105°C (accessorio).



ATTENZIONE

#### Danni causati da sporcamenti nel circuito del gas frigorifero

Umidità e sporcizia possono penetrare nel circuito frigorifero.

- ▶ Non utilizzare tubazioni del gas frigorifero usate.
- ▶ Utilizzare solamente tubazioni del gas frigorifero a tenuta.

#### 5.1.1 Posa delle tubazioni del gas frigorifero



ATTENZIONE

#### Pericolo di fermenti a causa del posizionamento errato delle tubazioni

Lasciare liberi i passi carrai, marciapiedi e vie di fuga.

- ▶ Posare le tubazioni in modo tale da non creare pericoli a persone.

Prima della posa prestare attenzione:

- che durante la posa di altre tubazioni di alimentazione in cavedi p.e. scarichi fumi caldi, possono formarsi delle interazioni negative. Se necessario isolare le tubazioni di alimentazione.
- Non posare le tubazioni nei vani ascensore.
- In caso di posa nella tromba delle scale oppure nei passaggi osservare un'altezza minima di 2,20 m.
- Isolare in modo ignifugo le tubazioni passanti da pareti e soffitti ignifughe.
- Proteggere la tubazione da sollecitazioni eccessive, (non torcere, non utilizzarle come supporto).
- Proteggere le tubazioni da influssi esterni p.e. sporco, spazzatura, acqua.

Osservare la lunghezza massima possibile delle tubazioni del gas frigorifero:

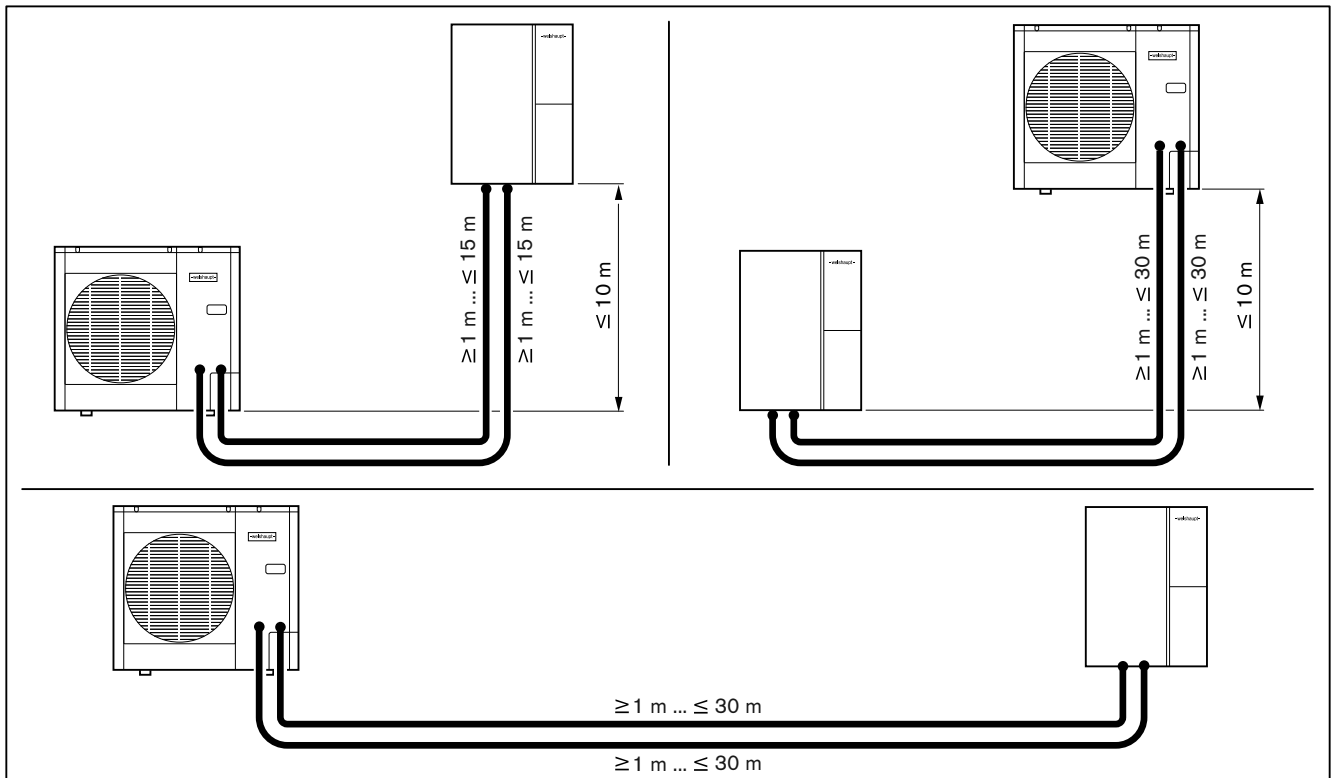

---

## 5 Installazione

- ▶ Predisporre il passaggio a muro per le tubazioni del gas frigorifero e i cavi elettrici, prestando attenzione che:
  - tubazione gas frigorifero 3/8" diametro esterno 28 mm
  - tubazione del gas frigorifero 5/8" diametro esterno 36 mm.
- ▶ Perforare la parete per il passaggio.



**ATTENZIONE**

### **Danni causati da sporcamenti nel circuito del gas frigorifero**

Umidità e sporcizia possono penetrare nel circuito frigorifero.

- ▶ Prestare attenzione prima e durante l'installazione alla pulizia dei tubi.
- ▶ Durante il passaggio a muro tappare i tubi.



**ATTENZIONE**

### **Non piegare la tubazione, si può danneggiare**

I tubi in rame si piegano facilmente e non possono più essere utilizzati.

- ▶ Non calpestare i tubi in rame.
- ▶ Scegliere un raggio di curvatura sufficientemente ampio e se necessario utilizzare una piegatubi.

- ▶ Durante la posa della tubazione gas frigorifero non prolungarla.
- ▶ Montare a distanza di 2 m uno dall'altro i fissaggi per i tubi.
- ✓ Vengono evitate oscillazioni.
- ▶ Durante la posa dei tubi sul terreno utilizzare un tubo di protezione.



**ATTENZIONE**

### **Danni al fabbricato a causa dell'acqua di condensa**

In caso di tubazione non coibentata oppure con coibentazione danneggiata, si forma condensa.

- ▶ Isolare completamente la tubazione.

- ▶ Controllare che
  - la tubazione sia completamente coibentata
  - tutti gli spigoli di taglio siano isolati con nastro isolante.
- ▶ Eventualmente isolare le coibentazioni danneggiate con nastro isolante (accessorio).
- ▶ Isolare i passaggi a muro (a cura cliente).

**5 Installazione****5.1.2 Collegamento tubazione gas frigorifero**

- ▶ Tagliare la tubazione con il tagliatubi alla giusta lunghezza e sbavare. Prestare attenzione che non cadano trucioli all'interno della tubazione.

Osservare le prescrizioni per le piegature secondo EN 378-2.

- ▶ Impiegare i dadi in dotazione all'unità idronica e premontati sull'unità esterna.
- ▶ Infilare i dadi sull'estremità della tubazione.
- ▶ Su ciascuna estremità della tubazione creare un allacciamento piegato, prestando attenzione che:
  - le estremità piegate non evidenzino sbavature o difetti
  - la lunghezza della parete del bicchiere ① sia uniforme.

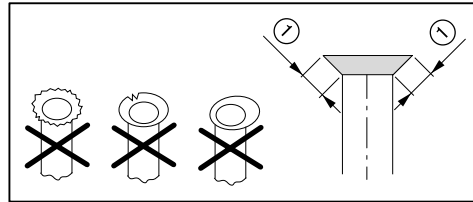
**Il gas frigorifero può fuoriuscire a causa di un momento torcente errato**

Con un momento torcente troppo basso il gas frigorifero può fuoriuscire. Con un momento torcente troppo elevato la tubazione può venire danneggiata e può verificarsi la fuoriuscita di gas frigorifero.

- ▶ Serrare le viti con momento torcente corretto.

- ▶ Collegare le tubazioni del gas frigorifero all'unità esterna e all'unità idronica:
  - tenere fermo con una seconda chiave fissa,
  - Tubazione da 3/8" ① momento torcente 33 ... 42 Nm,
  - Tubazione da 5/8" ② momento torcente 90 ... 110 Nm.

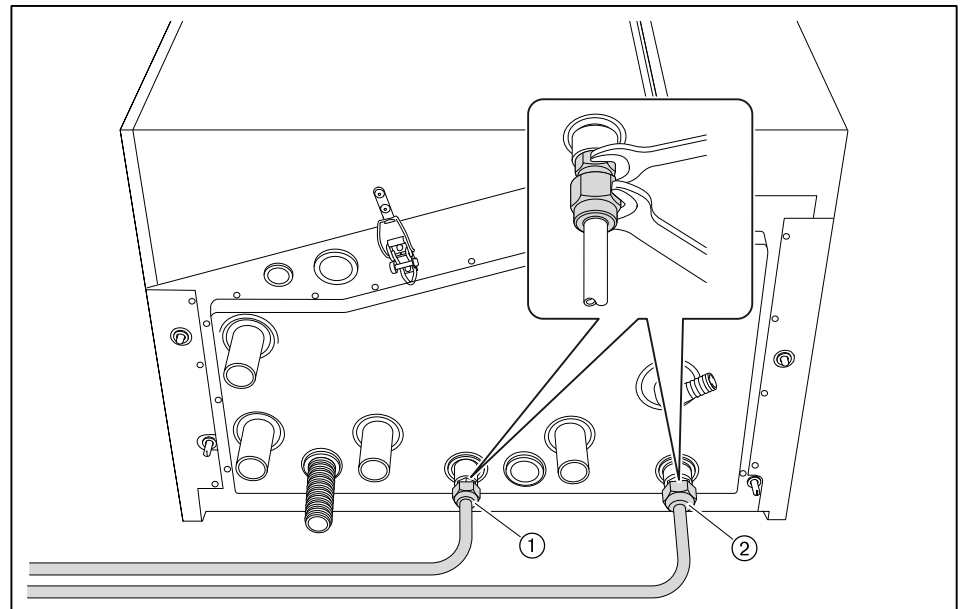

**5 Installazione****5.1.3 Verifica tenuta della tubazione gas frigorifero e unità idronica**

Le valvole di servizio sono chiuse da fabbrica. Non è consentito aprirle per il controllo di tenuta.

- ▶ Rimuovere il tappo ③ dalla valvola Schrader ④ della tubazione 5/8" (stato gassoso).
- ▶ Collegare il manifold digitale ① alla valvola Schrader ④.
- ▶ Rimuovere il tappo ② dalla valvola Schrader ⑤ della tubazione da 3/8" (stato liquido).
- ▶ Collegare il manometro ⑨ alla valvola Schrader della tubazione da 3/8".
- ▶ Controllare la tenuta con azoto ⑩:
  - pressione di prova 15 bar lato alta pressione
  - durata della prova minimo 15 minuti.
- ▶ Controllare gli allacciamenti e i raccordi delle tubazioni.
- ▶ Eventualmente sistemare le parti non a tenuta.

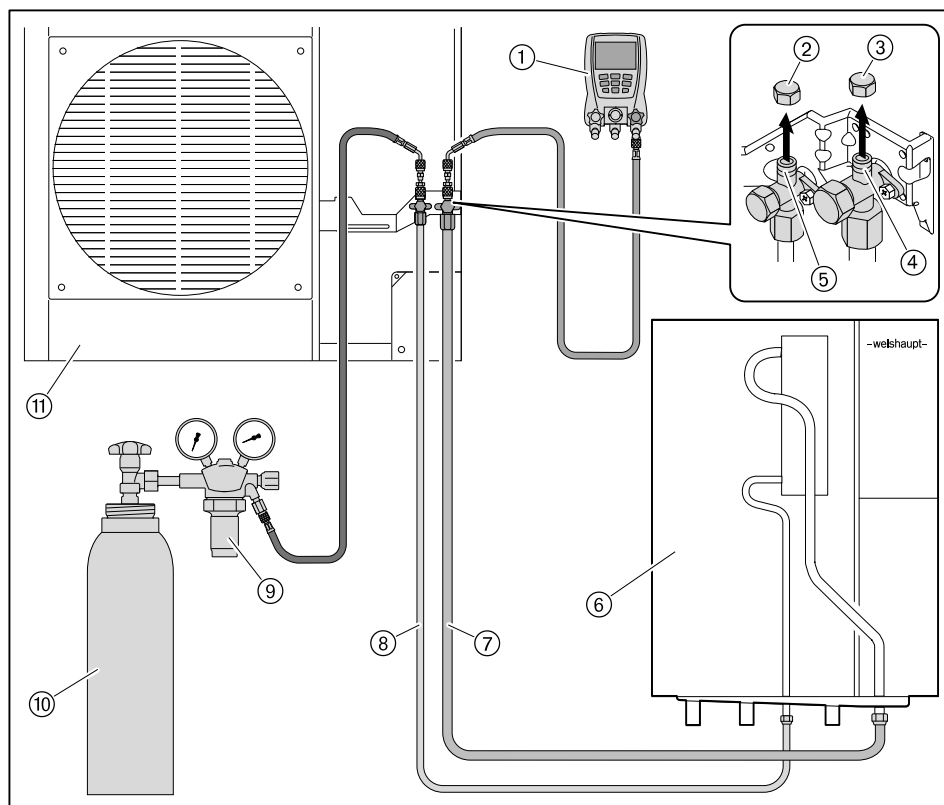

- ① Manifold digitale
- ② Tappo valvola Schrader della tubazione 3/8"
- ③ Tappo valvola Schrader della tubazione 5/8"
- ④ Valvola Schrader della tubazione 5/8"
- ⑤ Valvola Schrader della tubazione 3/8"
- ⑥ Unità idronica
- ⑦ Tubazione stato gassoso 5/8"
- ⑧ Tubazione stato liquido 3/8"
- ⑨ Riduttore di pressione
- ⑩ Azoto
- ⑪ Unità esterna

**5 Installazione****5.1.4 Svuotamento tubazione gas frigorifero**

E' necessario eliminare dalla tubazione gas frigorifero e dall'unità idronica la sovrappressione dell'azoto.

- ▶ Rimuovere il tappo ③ dalla valvola Schrader ④ della tubazione 5/8" (stato gassoso).
- ▶ Collegare il manifold digitale ① alla valvola Schrader ④.
- ▶ Rimuovere il tappo ② dalla valvola Schrader ⑤ della tubazione da 3/8" (stato liquido).
- ▶ Collegare il manifold digitale ① alla valvola Schrader ⑤.
- ▶ Collegare la pompa per il vuoto ⑨ e il vuotometro ⑩ al manifold digitale.
- ▶ Svuotare la tubazione.
- ▶ Chiudere le valvole del manifold digitale ①.
- ▶ Rimuovere le fruste del manifold digitale dalle valvole Schrader ④ e ⑤.
- ▶ Chiudere le valvole Schrader con i tappi.
- ▶ Rimuovere il vuotometro.

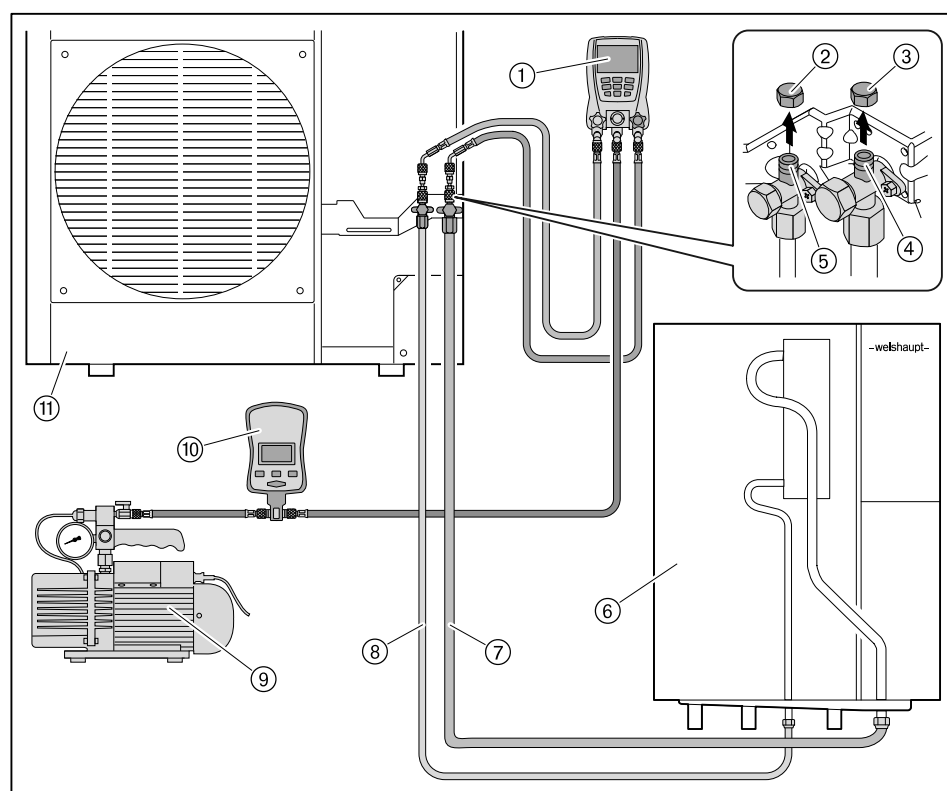

- ① Manifold digitale
- ② Tappo valvola Schrader della tubazione 3/8"
- ③ Tappo valvola Schrader della tubazione 5/8"
- ④ Valvola Schrader della tubazione 5/8"
- ⑤ Valvola Schrader della tubazione 3/8"
- ⑥ Unità idronica
- ⑦ Tubazione stato gassoso 5/8"
- ⑧ Tubazione stato liquido 3/8"
- ⑨ Pompa per il vuoto
- ⑩ Vuotometro
- ⑪ Unità esterna

**5 Installazione****5.2 Aggiunta di gas frigorifero**

L'unità esterna è preriempita di gas frigorifero. E' sufficiente per una tubazione con lunghezza semplice di 20 m. Qualora si superassero questi 20 m, per ciascun metro aggiuntivo di lunghezza semplice occorre rabboccare 40 g di gas frigorifero.

**Esempio**

Il gas frigorifero precaricato è sufficiente per una lunghezza tubazioni	20 m
Lunghezza effettiva della tubazione gas frigorifero	22 m
Quantità gas frigorifero precaricata secondo targhetta	1365 g
Gas frigorifero di rabbocco (40 g per 2 m)	80 g
Quantità totale	1445 g

- ▶ Calcolare la quantità necessaria di gas frigorifero.
- ▶ Qualora fosse necessario altro gas frigorifero, eseguire le operazioni sottoelencate.

**5 Installazione**



**ATTENZIONE**

**Danni all'apparecchio a causa di gas frigorifero inadeguato**

Gas frigorifero inadeguato causa danni e guasti.

- ▶ Utilizzare solo gas frigorifero R410A



**ATTENZIONE**

**Danni al compressore a causa di troppo gas frigorifero**

Il troppopieno può causare scoppi delle tubazioni.

- ▶ Rispettare la quantità massima di riempimento.

E' necessaria una bilancia digitale ⑨.

Le tubazioni del gas frigorifero e l'unità idronica sono sotto vuoto.

- ▶ Tramite la valvola Schrader della tubazione da 3/8" - ⑤ introdurre la quantità di gas frigorifero calcolata ⑩.
- ▶ Chiudere le valvole Schrader con i tappi ② e ③.
- ▶ Eseguire la prova di tenuta con un apparecchio cercafughe.

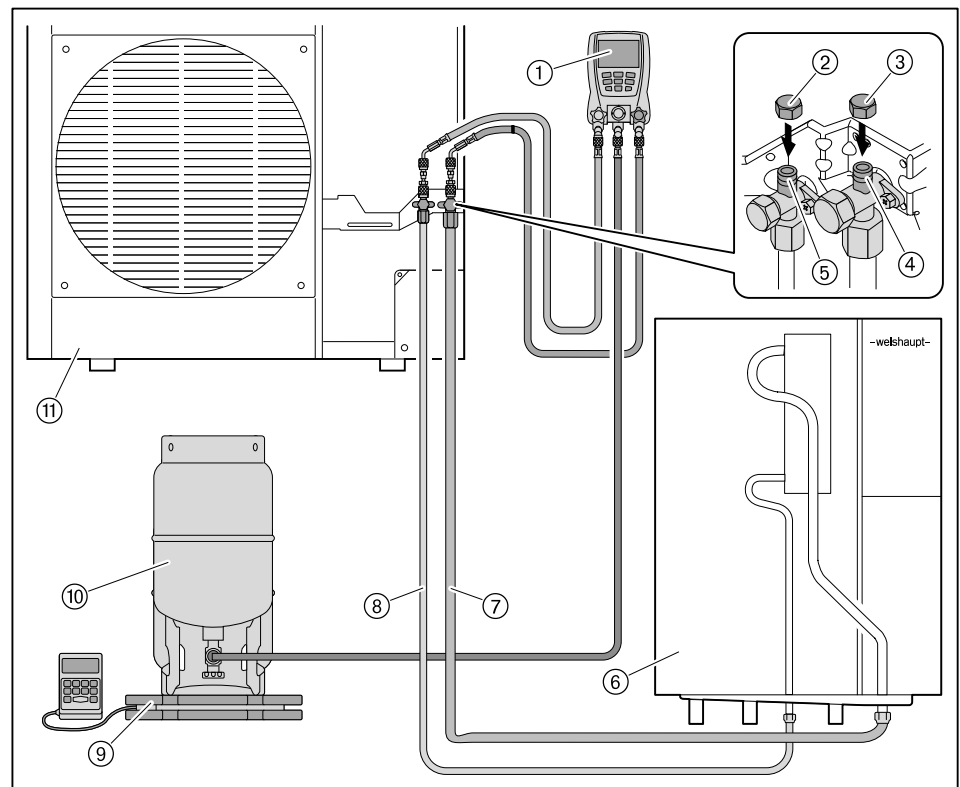

- ① Manifold digitale
- ② Tappo valvola Schrader della tubazione 3/8"
- ③ Tappo valvola Schrader della tubazione 5/8"
- ④ Valvola Schrader della tubazione 5/8"
- ⑤ Valvola Schrader della tubazione 3/8"
- ⑥ Unità idronica
- ⑦ Tubazione stato gassoso 5/8"
- ⑧ Tubazione stato liquido 3/8"
- ⑨ Bilancia digitale
- ⑩ gas frigorifero R410A
- ⑪ Unità esterna

## 5 Installazione

### 5.3 Annotare la quantità di gas frigorifero

La targhetta supplementare è allegata all'unità esterna.

- ▶ Annotare la quantità di gas frigorifero ① secondo targhetta sull'etichetta supplementare.
- ▶ Annotare la quantità di gas frigorifero rabboccata ② e la quantità totale ① e ②.
- ▶ Applicare l'etichetta supplementare all'unità esterna, accanto alla targhetta.

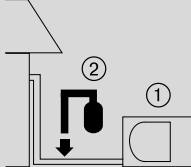
Refrigerant Label	
Enthält fluorierte Treibhausgase nach dem Kyoto-Protokoll	
<b>R410A</b>	
① =	<input type="text"/> kg
② =	<input type="text"/> kg
<hr/>	
① + ② =	<input type="text"/> kg
	
① Vorgefüllte Kältemittelmenge (kg) vom Werk, siehe Typenschild	
② Zusätzliche Füllmenge (kg) nach der Installation	
Achtung: Füllmengen ①, ② und ① + ② mit unauslöschbarer Tinte notieren.	
B035798H01	

## 5 Installazione

### 5.4 Consenso al gas frigorifero



#### Pericolo esplosione in caso di pressione troppo elevata

Durante l'esercizio con valvole di servizio chiuse si crea una pressione troppo elevata. Questo può causare scoppi dei componenti.

▶ Alimentare elettricamente solo se le valvole di servizio sono aperte.

- ▶ Rimuovere il tappo ④ dalla valvola di servizio della tubazione 3/8".
- ▶ Aprire fino alla battuta la valvola di servizio della tubazione 3/8" ①.
- ▶ Rimuovere il tappo ③ dalla valvola di servizio della tubazione 5/8".
- ▶ Aprire fino alla battuta la valvola di servizio della tubazione 5/8" ②.
- ✓ Si sente defluire il gas frigorifero all'interno della tubazione.
- ▶ Chiudere le valvole di servizio con i tappi ④ e ③.
- ▶ Eseguire la prova di tenuta con un apparecchio cercafughe.

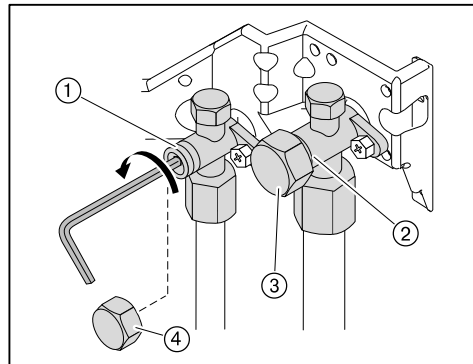

### 5.5 Allacciamento scarico condensa

Montare lo scarico condensa all'apparecchio solo in presenza di una tubazione, altrimenti lasciare gocciolare liberamente la condensa.



#### Danni al fabbricato a causa della condensa

La condensa può danneggiare o sporcare il fabbricato.

- ▶ Posare il flessibile scarico condensa in modo tale che possa defluire liberamente e senza congelare nel terreno senza causare danni al fabbricato.
- ▶ Se necessario montare il flessibile condensa con  $\varnothing$  interno 16 mm compreso nello stato di fornitura.
- ✓ La condensa deve defluire senza problemi.
- ▶ Non introdurre la condensa direttamente nel canale di scolo a causa del pericolo di corrosione.

In caso di evacuazione guidata dell'acqua Weishaupt consiglia l'impiego di un cavo scaldante a traccia per la vasca di raccolta condensa (accessorio).

## 5 Installazione

### 5.6 Allacciamento elettrico



#### Pericolo scossa elettrica

Durante le operazioni eseguite sotto tensione possono verificarsi scosse elettriche.

- ▶ Prima di iniziare i lavori, disalimentare l'apparecchio dalla rete.
- ▶ Assicurare l'apparecchio contro un reinserimento accidentale.

L'allacciamento elettrico deve essere eseguito solamente da personale tecnico specializzato. Devono essere osservate le norme vigenti nel Paese d'installazione.



#### Danni causati dal errata posa delle tubazioni

Compressore o tubazioni calde possono danneggiare i cavi elettrici.

- ▶ Fissare i cavi in modo tale che non tocchino componenti caldi.

- ▶ Rimuovere la parete laterale.

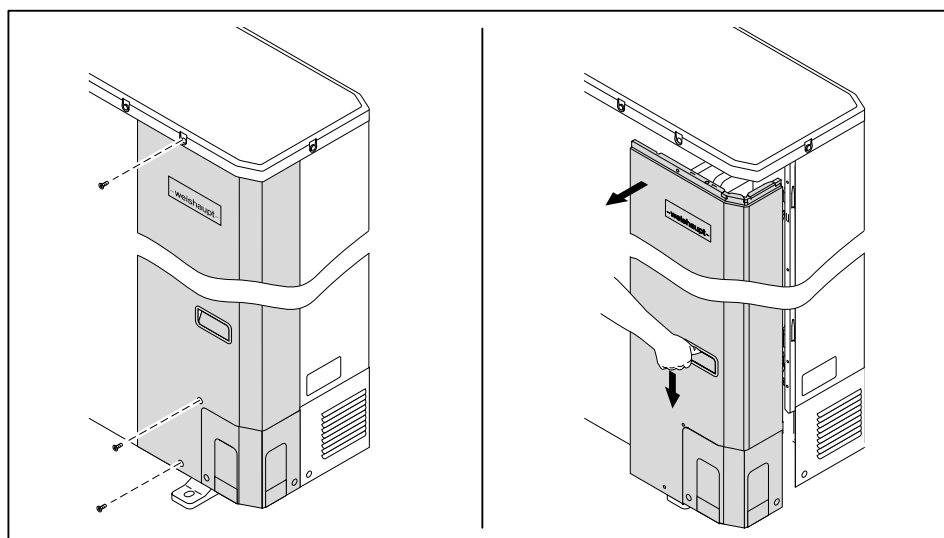

#### Pericolo esplosione in caso di pressione troppo elevata

Durante l'esercizio con valvole di servizio chiuse si crea una pressione troppo elevata. Questo può causare scoppi dei componenti.

- ▶ Alimentare elettricamente solo se le valvole di servizio sono aperte.

- ▶ Introdurre i cavi di alimentazione elettrica negli spazi liberi.
- ▶ Collegare i cavi secondo schema elettrico.
- ▶ Fissare i cavi con le fascette ①.
- ▶ Eventualmente per il montaggio della sonda esterna supplementare, dotare l'allacciamento sonda di un morsetto a doppia vite.

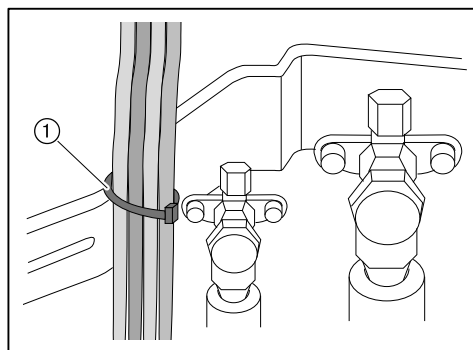

5 Installazione

5.6.1 Schema elettrico di allacciamento

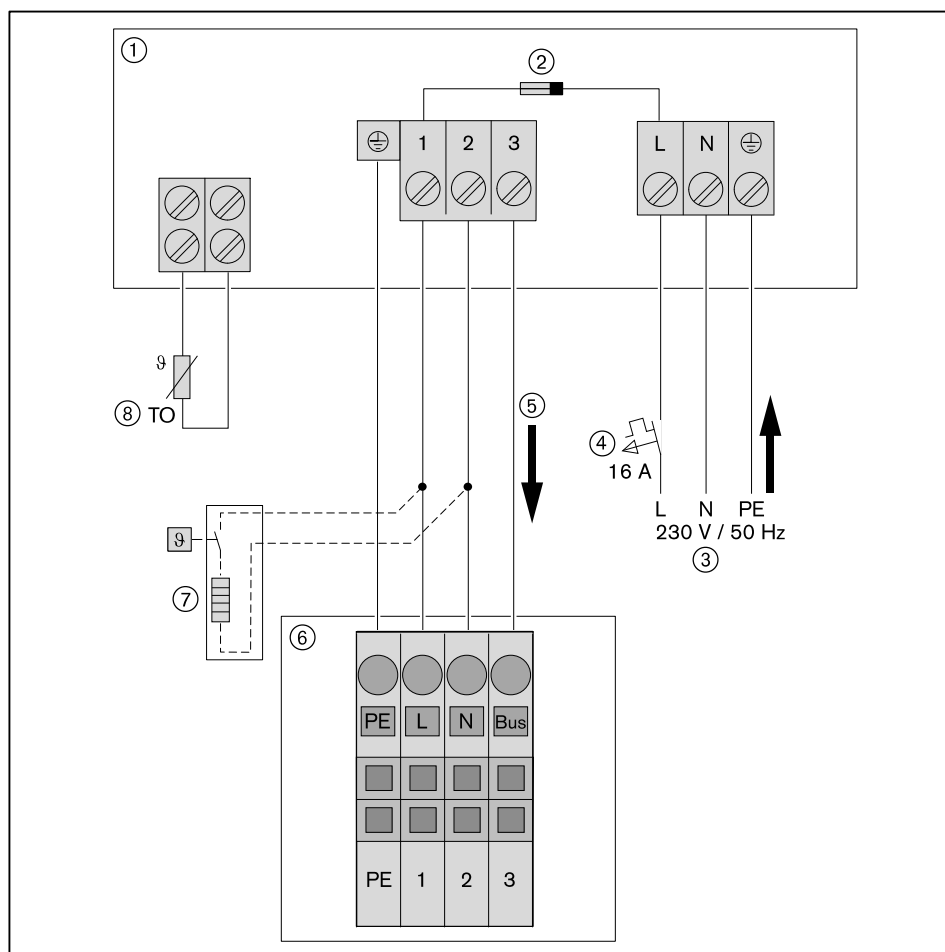

Nr.	Attacco	Spiegazione
①	Unità esterna	Tensione di alimentazione 230 V / 50 Hz
②	Fusibile apparecchio interno	6,3 A
③	Cavo di alimentazione dal quadro di distribuzione all'unità esterna	Sezione cavi 2,5 mm <sup>2</sup> Interruttore di protezione corrente di guasto curva Tipo B (corrente di guasto 30 mA) <sup>(1)</sup>
④	Fusibile esterno	B 16 A, intervento in tutte le fasi (compreso il neutro)
⑤	Allacciamento dall'unità esterna all'unità idronica	Sezione cavi 1,0 mm <sup>2</sup>
⑥	Unità idronica	-
⑦	Cavo scaldante a traccia per vasca di raccolta condensa (optional)	Accessori
⑧	Sonda esterna supplementare	-

<sup>(1)</sup> Necessario solamente se è installato un cavo scaldante a traccia

## **6 Avviamento**

### **6 Avviamento**

Vedi le istruzioni di montaggio ed esercizio per l'unità idronica.

## **7 Spegnimento**

### **7 Spegnimento**

Vedi le istruzioni di montaggio ed esercizio per l'unità idronica.

**8 Manutenzione****8 Manutenzione****8.1 Indicazioni per la manutenzione****Pericolo scossa elettrica**

Durante le operazioni eseguite sotto tensione possono verificarsi scosse elettriche.

- ▶ Prima di iniziare i lavori disinserire elettricamente l'unità idronica e l'unità esterna.
- ▶ Assicurare l'apparecchio contro un reinserimento accidentale.

**Pericolo di soffocamento a causa di fuoriuscita del gas frigorifero**

Il gas frigorifero fuoriuscito si accumula sul pavimento.

L'inalazione può causare soffocamento o morte.

Il contatto con la pelle può causare congelamenti.

- ▶ Non danneggiare il circuito frigorifero.

**Pericolo di ustioni a causa di componenti molto caldi**

Parti molto calde possono portare a ustioni.

- ▶ Lasciare raffreddare le parti.

**Danni ambientali a causa di fuoriuscita del gas frigorifero**

Il gas frigorifero contiene gas a effetto serra fluorati e secondo il protocollo di Kyoto non deve entrare in atmosfera.

- ▶ Non danneggiare il circuito frigorifero.

La manutenzione può essere eseguita solamente da personale specializzato qualificato. E' consigliato eseguire la manutenzione dell'apparecchio una volta all'anno. In base alle condizioni d'esercizio dell'impianto possono essere necessarie anche più manutenzioni.



Weishaupt consiglia di stipulare un contratto di manutenzione per assicurare una regolare verifica.

L'utente dovrebbe controllare almeno una volta all'anno che non ci siano sporcamenti sull'apparecchio (p.e. foglie), e se necessario pulire.

**Prima di ogni manutenzione**

- ▶ Informare l'utente prima dell'inizio dei lavori.
- ▶ Spegner l'impianto e assicurarlo contro un'accensione imprevista.
- ▶ Rimuovere la parete laterale dal davanti (v. cap. 5.6).

**Dopo ogni manutenzione**

- ▶ Eseguire la prova visiva:
  - dei collegamenti dei tubi
  - delle tubazioni del gas frigorifero e della risp. coibentazione,
  - la coibentazione termica delle tubazioni del gas frigorifero deve essere integra.
- ▶ Eventualmente sostituire le tubazioni del gas frigorifero e le coibentazioni termiche danneggiate o difettose.
- ▶ Eseguire la prova di tenuta con un apparecchio cercafughe.
- ▶ Realizzare la prova in funzione.
- ▶ Documentare i lavori eseguiti nel protocollo di intervento.
- ▶ Rimuovere la parete laterale dal davanti.

## 8 Manutenzione

### 8.2 Pulizia dell'unità esterna

Osservare le avvertenze per la manutenzione (vedi cap. 8.1).



**ATTENZIONE**

#### Pericolo di ferimenti a causa di spigoli taglienti

Spigoli taglienti all'evaporatore possono causare ferimenti.

- ▶ Durante la pulizia dell'evaporatore indossare guanti di protezione.

Si consiglia di pulire l'unità esterna almeno una volta all'anno, possibilmente prima della stagione invernale.

- ▶ Tramite l'interruttore automatico a cura cliente disinserire elettricamente l'unità esterna/impianto.
- ▶ Durante la pulizia non utilizzare attrezzi a punta per non danneggiare il circuito frigorifero.
- ▶ Rimuovere con una scopa il fogliame e lo sporco dall'evaporatore ①.
- ▶ Eventualmente utilizzare un'aspirapolvere per pulire l'evaporatore.

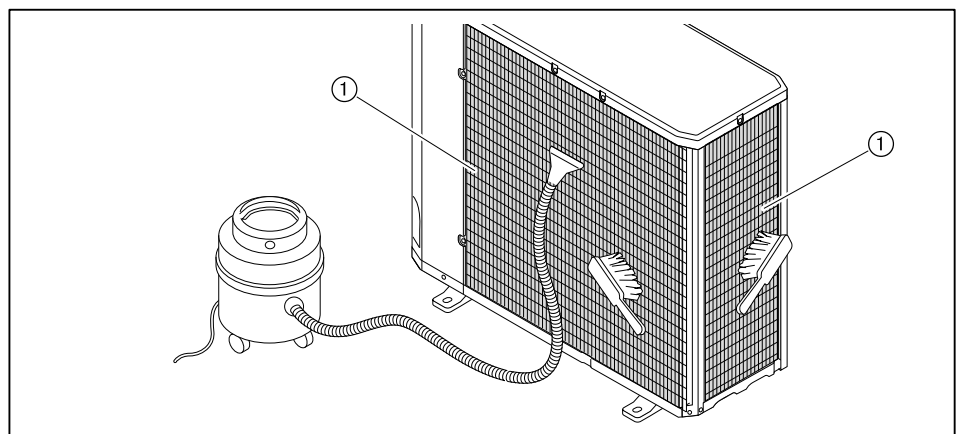

#### Controllare lo scarico della condensa

- ▶ Assicurarsi che l'apparecchio sia disinserito elettricamente.
- ✓ Il ventilatore non deve azionarsi.
- ▶ Rimuovere il rivestimento ①.
- ▶ Controllare le aperture dello scarico della condensa ② e la vasca di raccolta condensa.
- ▶ Eventualmente pulire.
- ✓ La condensa deve defluire senza problemi.

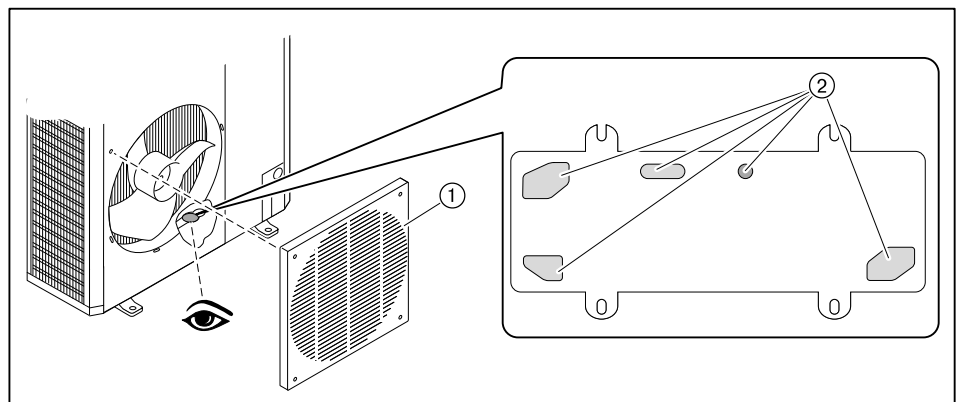

**8 Manutenzione****8.3 Sostituzione del rivestimento**

Osservare le avvertenze di manutenzione (v. cap. 8.1).

Per la sostituzione della colonna angolare ② e della parete laterale posteriore ③ è necessario rimuovere prima il coperchio ①.

- ▶ Rimuovere la vite e sganciare la parete laterale anteriore ⑥ verso il basso.
- ▶ Rimuovere le viti e togliere i rivestimenti di ispezione ④ e ⑤.
- ▶ Rimuovere le viti e togliere la griglia aria ⑧, la parete anteriore ⑦ e l'anello convogliatore ⑨.
- ▶ Rimuovere le viti e togliere il coperchio ①, tenendo fermi la parete laterale posteriore ③ e la colonna angolare ②.
- ▶ Rimuovere le viti e togliere la parete laterale ③ e la colonna angolare ②.
- ▶ Rimontare il rivestimento in sequenza inversa.

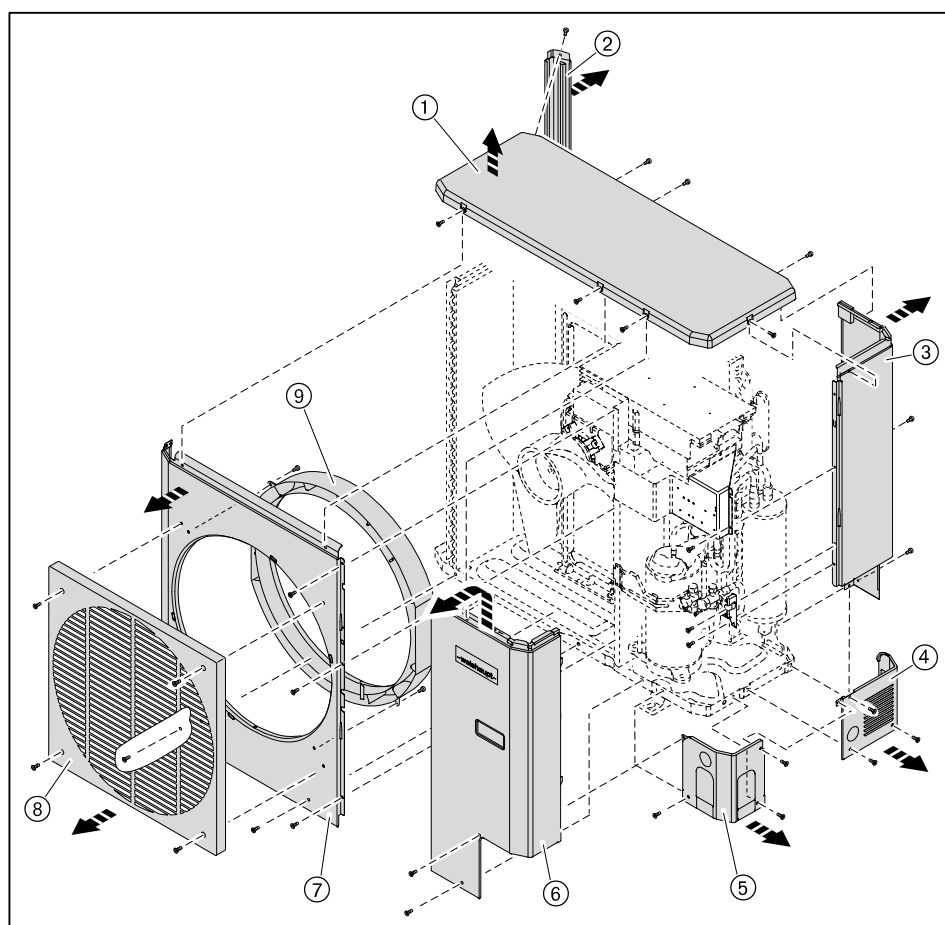

---

## 8 Manutenzione

### 8.4 Riparazione del circuito frigorifero

Osservare le avvertenze per la manutenzione (vedi cap. 8.1).

In caso di perdita di gas frigorifero, non è possibile determinare con esattezza quanto gas frigorifero sia ancora presente all'interno del circuito frigorifero. Per questo motivo è necessario svuotare completamente il circuito smaltendo secondo normative il gas frigorifero. Dopo la riparazione della perdita, viene rabboccata un'ulteriore quantità di gas frigorifero.



**ATTENZIONE**

#### **Danni all'apparecchio a causa di gas frigorifero inadeguato**

Gas frigorifero inadeguato causa danni e guasti.

- ▶ Utilizzare solo gas frigorifero R410A



**ATTENZIONE**

#### **Danni al compressore a causa di troppo gas frigorifero**

Il troppopieno può causare scoppi delle tubazioni.

- ▶ Rispettare la quantità massima di riempimento.

- 
- ▶ Determinare la quantità necessaria di gas frigorifero dalla targhetta supplementare (v. cap. 5.3).
  - ▶ Tramite un apparecchio per il recupero rimuovere tutto il gas frigorifero contenuto nell'apparecchio.
  - ▶ Smaltire il gas frigorifero secondo normative vigenti.
  - ▶ Verificare la tenuta della tubazione gas frigorifero (v. cap. 5.1.3).
  - ▶ Riempire man mano il gas frigorifero R410A (v. cap. 5.2).
  - ▶ Chiudere i giunti.

9 Ricambi

9 Ricambi

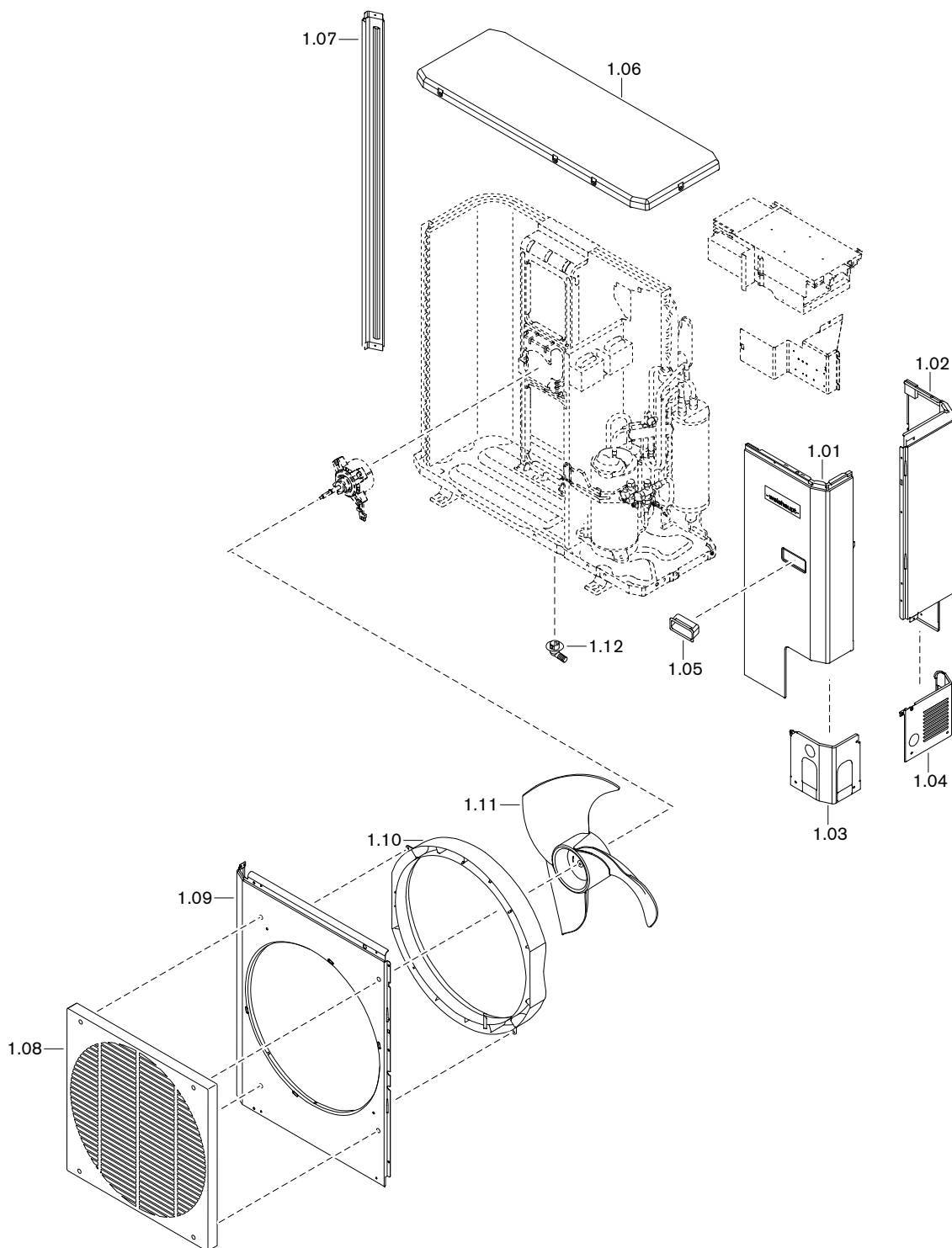

**9 Ricambi**

<b>Pos.</b>	<b>Denominazione</b>	<b>Codice</b>
1.01	Parete laterale anteriore	511 501 60 03 7
1.02	Parete laterale posteriore	511 501 60 05 7
1.03	Rivestimento di ispezione anteriore	511 501 60 07 7
1.04	Rivestimento di ispezione posteriore	511 501 60 08 7
1.05	Maniglia	511 501 60 18 7
1.06	Coperchio	511 501 60 11 7
1.07	Colonna angolare	511 501 60 09 7
1.08	Griglia aria	511 501 01 01 7
1.09	Parete anteriore	511 501 60 01 7
1.10	Anello convogliatore	511 501 60 17 7
1.11	Ventola a pale	511 501 60 15 7
1.12	Scarico della condensa	499 059

---

9 Ricambi

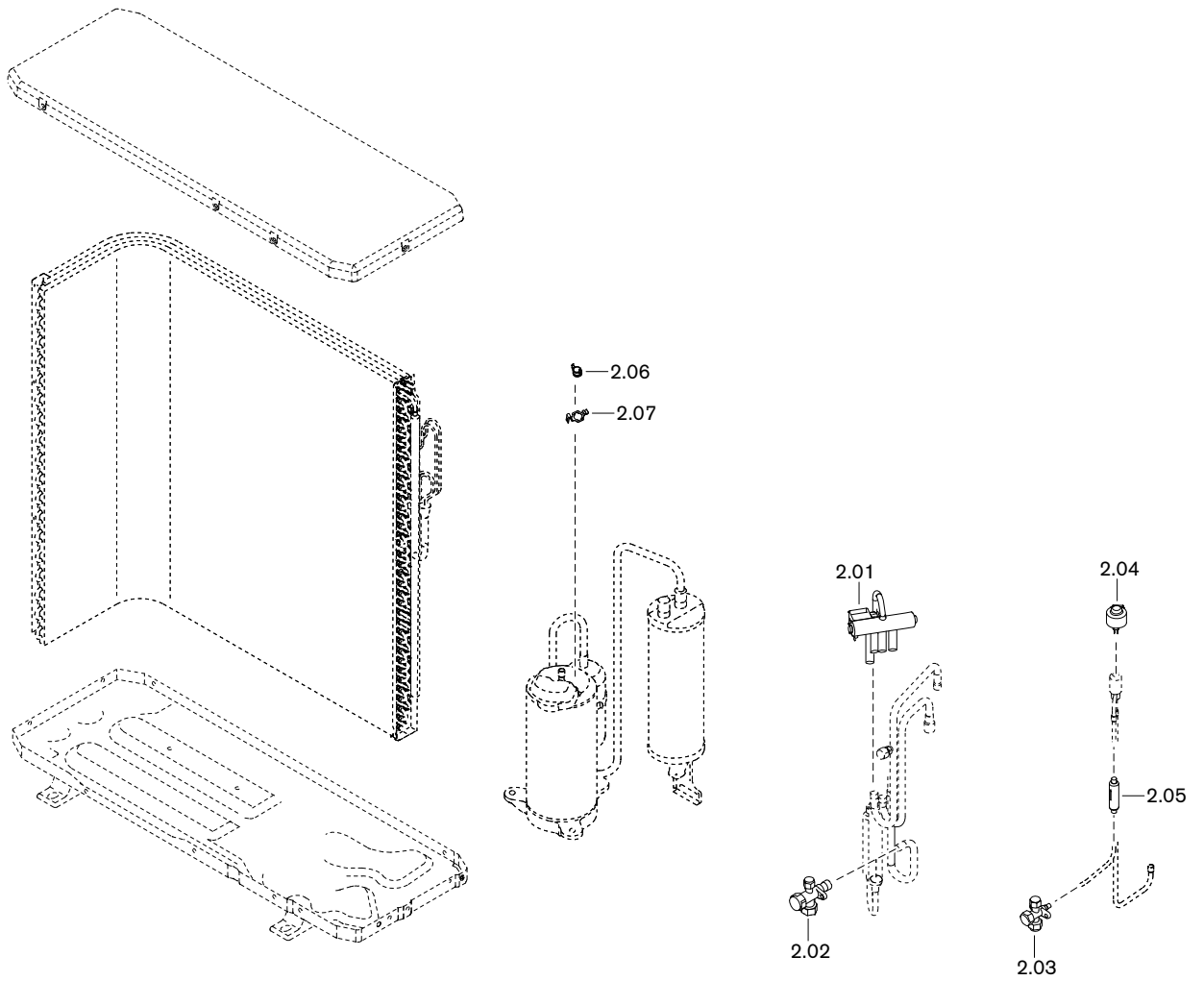

**9 Ricambi**

<b>Pos.</b>	<b>Denominazione</b>	<b>Codice</b>
2.01	Valvola deviatrice a 4 vie	511 501 60 23 7
	Bobina per valvola deviatrice a 4 vie	511 501 60 35 7
2.02	Valvola di servizio 5/8" completa	511 501 60 27 7
	– Dado KM 7/8" UNF 16mm-5/8" SW27	452 649
2.03	Valvola di servizio 3/8" completa	511 501 60 29 7
	– Dado KM 5/8" UNF 10mm-3/8" SW22	452 648
2.04	Inserito valvola d'espansione PMV	511 501 60 25 7
2.05	Filtro per circuito frigorifero	511 501 60 38 7
2.06	Termostato di sicurezza	511 501 60 21 7
2.07	Supporto termostato di sicurezza	511 501 60 22 7

9 Ricambi

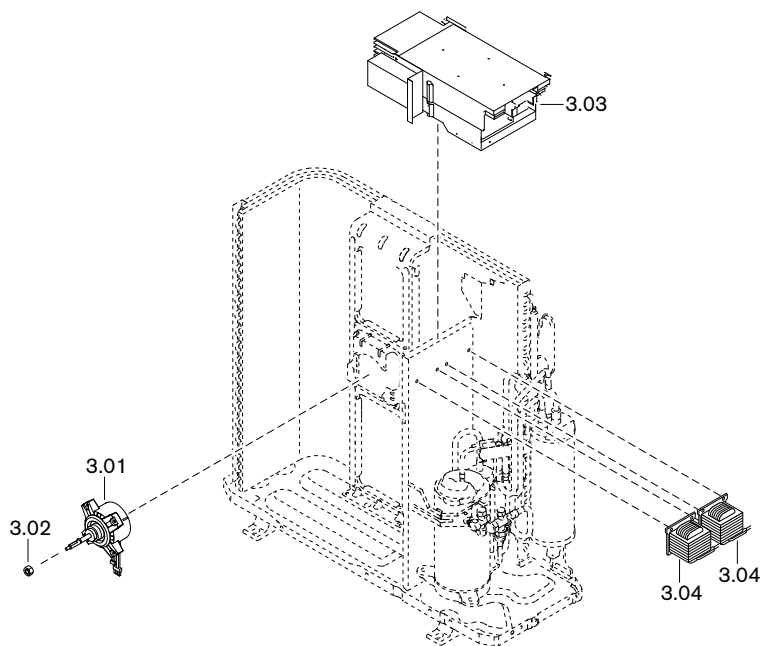

- 3.05
- 3.06
- 3.07
- 3.08

**9 Ricambi**

<b>Pos.</b>	<b>Denominazione</b>	<b>Codice</b>
3.01	Motore ventilatore	511 501 60 12 7
3.02	Dado ventilatore	511 501 60 14 7
3.03	Scatola di controllo (scheda elettronica)	511 501 60 30 7
	– Base P.C. Board (scheda elettronica)	511 501 60 50 7
	– Morsettiera 6P, 20 A	511 501 60 51 7
3.04	Blocco bobina	511 501 60 32 7
3.05	Sonda TD temperatura gas compresso NTC 50 k $\Omega$	511 501 60 40 7
3.06	Sonda TE temperatura di condensazione NTC 10 k $\Omega$	511 501 60 41 7
3.07	Sonda TS temperatura gas in aspirazione NTC 10 k $\Omega$	511 501 60 42 7
3.08	Sonda TO temperatura esterna NTC 10 k $\Omega$	511 501 60 43 7

**10 Documentazione tecnica****10 Documentazione tecnica****10.1 Valori caratteristici sonde**

Sonda TE temperatura condensazione	<b>TD Sonda temperatura gas compresso</b>
Sonda TS temperatura gas in aspirazione	
Sonda TO temperatura esterna	
Sonda esterna (accessorio)	
Sonda temperatura ACS	
Sonda temperatura tubazione circuito frigorifero	
Sonda compensatore	
Sonda ACS B3	

NTC 10 kΩ		NTC 50 kΩ	
°C	Ω	°C	Ω
-20	96807	20	72000
-15	72809	40	27000
-10	55253	60	16000
-5	42282	80	7000
0	32640		
5	25391		
10	19902		
15	15713		
20	12493		
25	10000		
30	8056		
35	6530		
40	5325		
45	4367		
50	3601		
55	2985		
60	2487		
65	2082		
70	1751		
75	1480		
80	1256		

## 11 Progettazione

### 11 Progettazione

#### 11.1 Schema di fondazione

##### Vista dall'alto

- ▶ Eseguire i cambi di direzione del tubo vuoto ③ solo tramite curve  $\leq 30^\circ$ .  
Suggerimento: al massimo un solo cambio di direzione.

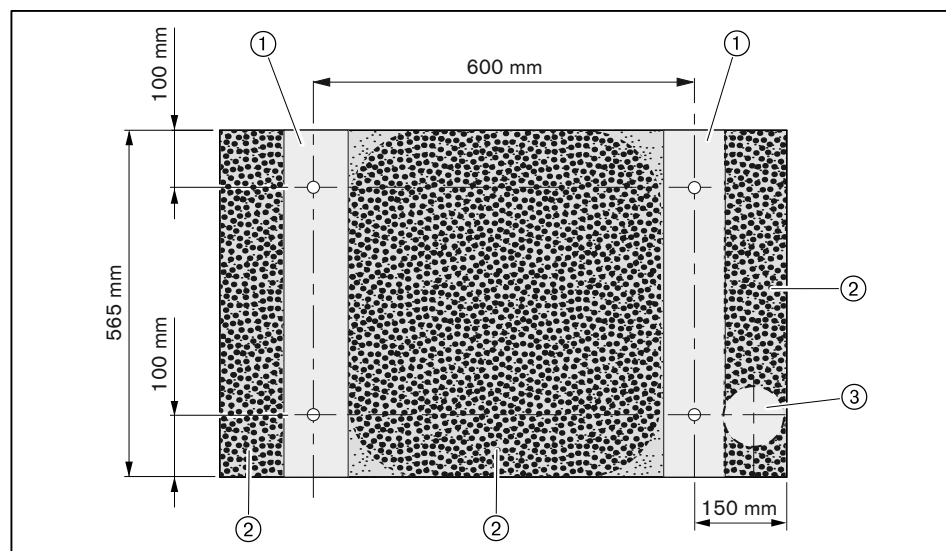

- ① Zoccolo in calcestruzzo
- ② Strato di ghiaia
- ③ Tubo vuoto  $\varnothing 100$  mm

##### Vista frontale

Lo zoccolo in calcestruzzo dovrebbe essere posizionato min. 20 cm sopra alla linea max. di altezza neve e 10 cm più alto del terreno.

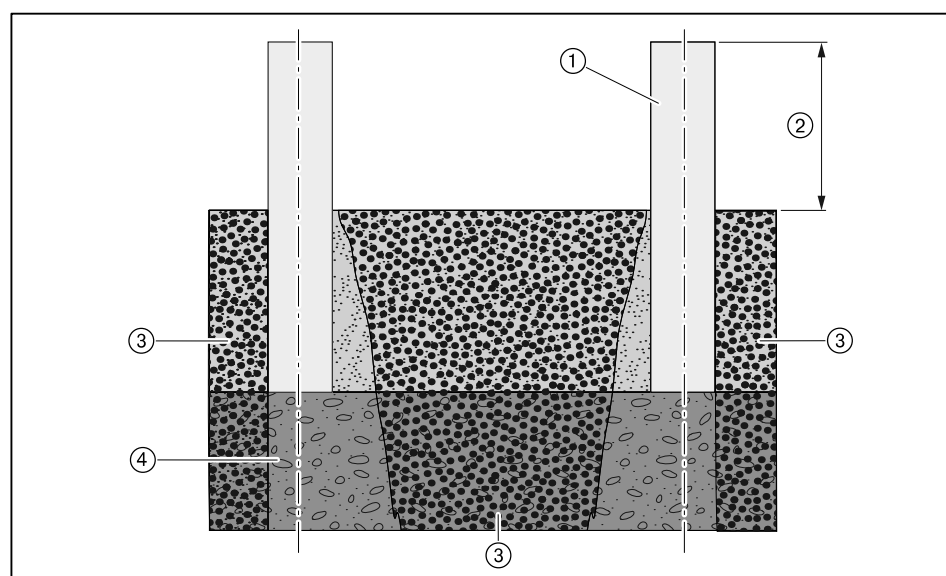

- ① Zoccolo in calcestruzzo
- ② 10 ... 20 cm sopra l'altezza neve prevedibile
- ③ Strato di ghiaia
- ④ Terreno











12 Indice analitico

<b>A</b>		Montaggio ..... 22, 23, 24
Allacciamento elettrico ..... 34		
Allacciamento gas frigorifero ..... 10		
Assorbimento di corrente ..... 12		
<b>C</b>		<b>N</b>
Calcolo della quantità di gas frigorifero ..... 30		Norma ..... 12
Circuito frigorifero ..... 7		Numero di fabbrica ..... 9
Coefficiente di prestazione ..... 14, 15		Numero di serie ..... 9
Coibentazione ..... 26		<b>O</b>
Coibentazione termica ..... 25		Omologazione ..... 12
Componenti ..... 10		<b>P</b>
Compressore ..... 10, 11		Peso ..... 18
Condensatore ..... 11		Portata aria ..... 13
Condizioni ambientali ..... 12		Potenzialità ..... 13
Contenuto ..... 18		Pressione di esercizio ..... 18
Controllo di tenuta ..... 28		Protezione lavori ..... 7
COP ..... 14, 15		Pulizia ..... 39
Curve caratteristiche raffreddamento ..... 16, 17		<b>Q</b>
Curve caratteristiche riscaldamento ..... 14, 15		Quantità di rabbocco ..... 30
<b>D</b>		<b>R</b>
Dati elettrici ..... 12		Raffresc. .... 13
Differenziale temperatura ..... 13		Responsabilità ..... 6
Dimensioni ..... 18		Ricambio ..... 43
Direzione del vento ..... 19		Riempimento gas frigorifero ..... 31
Distanza ..... 20		Rivestimento ..... 40
Distanza minima ..... 20		<b>S</b>
<b>E</b>		Scarico della condensa ..... 21, 33, 39
EER ..... 16, 17		Schema di allacciamento ..... 35
Etichetta gas frigorifero ..... 32		Schema di fondazione ..... 49
Evaporatore ..... 10, 11		Separatore di liquidi ..... 10
<b>F</b>		Smaltimento ..... 8
Funzionamento ..... 10		Sonda TD ..... 10
Fuoriuscita gas frigorifero ..... 7		Sonda TE ..... 10
<b>G</b>		Sonda temperatura ..... 10
Garanzia ..... 6		Sonda TO ..... 10
Gas frigorifero ..... 18		Sonda TS ..... 10
<b>I</b>		Spiegazione delle sigle ..... 9
Indice di potenza sonora ..... 13		Stoccaggio ..... 12
Indice efficienza energetica ..... 16, 17		Supporto a parete ..... 24
Installazione ..... 22		Svuotamento ..... 29
Installazione elettrica ..... 34		<b>T</b>
<b>L</b>		Targhetta della pompa di calore ..... 9
Livello di pressione sonora ..... 13		Temperatura ..... 12
Luogo di installazione ..... 19		Tensione di alimentazione ..... 12
<b>M</b>		Tensione di rete ..... 12
Manifold digitale ..... 29		Trasporto ..... 12
Manutenzione ..... 38		Tubazione gas frigorifero ..... 27
Misure di sicurezza ..... 7		Tubazioni del gas frigorifero ..... 25
		<b>V</b>
		Valore caratteristico sonde ..... 48
		Valori di emissione sonore ..... 13
		Valvola ..... 10

**12 Indice analitico**

Valvola d'espansione .....	10, 11
Valvola deviatrice .....	10
Ventilatore .....	11

## Il nostro programma: completo, affidabile, con service veloce e professionale

	<p><b>Bruciatori W</b> <span style="float: right;"><b>fino 570 kW</b></span></p> <p>La serie compatta, affermatasi milioni di volte, economica e affidabile. Bruciatori di olio, gas e misti per applicazioni civili e industriali. Nel bruciatore purflam® il gasolio viene bruciato quasi senza residui di fuliggine e le emissioni di NO<sub>x</sub> sono notevolmente ridotte.</p>	<p><b>Caldaie murali a condensazione a gasolio e gas</b> <span style="float: right;"><b>fino 240 kW</b></span></p> <p>Le caldaie WTC-GW e WTC-OW sono sviluppate per le più elevate esigenze in termini di confort e risparmio. L'esercizio modulante rende questi dispositivi particolarmente silenziosi e contenuti nei consumi. È disponibile, con queste caldaie, un'ampia gamma di moduli da esterno, anche realizzati su misura.</p>	
	<p><b>Bruciatori monarch® e industriali</b> <span style="float: right;"><b>fino 11.700 kW</b></span></p> <p>I leggendari bruciatori industriali: robusti, di lunga durata, adatti per molteplici impieghi. Le numerose varianti di esecuzione di bruciatori di olio, gas e misti sono idonee per soddisfare le più diverse richieste di calore nelle più differenti applicazioni.</p>	<p><b>Caldaie a condensazione a basamento a gasolio e gas</b> <span style="float: right;"><b>fino 1.200 kW</b></span></p> <p>Le caldaie WTC-GB e WTC-OB sono efficienti, versatili e rispettose dell'ambiente. Collegando in cascata fino a quattro caldaie a condensazione a gas, è possibile coprire anche potenzialità molto elevate. È disponibile un'ampia gamma di moduli da esterno, anche realizzati su misura.</p>	
	<p><b>Bruciatori industriali WK</b> <span style="float: right;"><b>fino 28.000 kW</b></span></p> <p>I bruciatori industriali con struttura a blocchi sono versatili, robusti e performanti. Anche nelle applicazioni industriali più impegnative questi bruciatori di olio, gas e misti lavorano in maniera affidabile.</p>	<p><b>Sistemi solari termici</b></p> <p>Gli eleganti collettori solari sono l'integrazione ideale per i sistemi di riscaldamento Weishaupt. Sono indicati per il riscaldamento solare dell'ACS e l'integrazione combinata del riscaldamento. Con le varianti per installazione soprattutto, integrata nel tetto e su tetti piani l'energia solare si potrà sfruttare in qualsiasi situazione.</p>	
	<p><b>Bruciatori multiflam®</b> <span style="float: right;"><b>fino 17.000 kW</b></span></p> <p>L'innovativa tecnologia Weishaupt per bruciatori di taglia media e grande offre valori di emissioni ridotti con potenzialità fino a 17 Megawatt. I bruciatori con camera di miscelazione brevettata sono disponibili per esercizio con olio, gas e misto.</p>	<p><b>Bollitori/Serbatoi polmone combinati</b></p> <p>L'interessante programma per il riscaldamento dell'acqua calda comprende bollitori classici, bollitori solari, bollitori con pompa di calore ed accumulatori di energia.</p>	
	<p><b>Building automation di Neuberger</b></p> <p>Dal quadro elettrico alle soluzioni complete di automazione edifici: Weishaupt offre l'intero ventaglio della moderna tecnologia di building automation. Orientata al futuro, economica e flessibile.</p>	<p><b>Pompe di calore</b> <span style="float: right;"><b>fino 130 kW</b></span></p> <p>Il programma di pompe di calore offre soluzioni per sfruttare il calore dall'Aria, dalla Terra o dall'Acqua di Falda. Molti apparecchi sono adatti anche per il raffrescamento attivo di edifici.</p>	
	<p><b>Service</b></p> <p>I clienti Weishaupt possono fidarsi: competenze e tecnici specializzati sono sempre disponibili in caso di bisogno. I nostri tecnici del service sono altamente qualificati e conoscono ogni prodotto, dai bruciatori alle pompe di calore, dalle caldaie a condensazione ai collettori solari.</p>	<p><b>Geotermia</b></p> <p>Tramite la consociata BauGrund Süd, Weishaupt offre anche impianti geotermici completi, chiavi in mano (trivellazioni, allacciamenti orizzontali fino alla pompa di calore, avviamento). Forte dell'esperienza di oltre 10.000 impianti e oltre 2 milioni di metri trivellati, BauGrund Süd offre un programma di servizi completo.</p>	